

# W-S Sink

Fregadero prefabricado

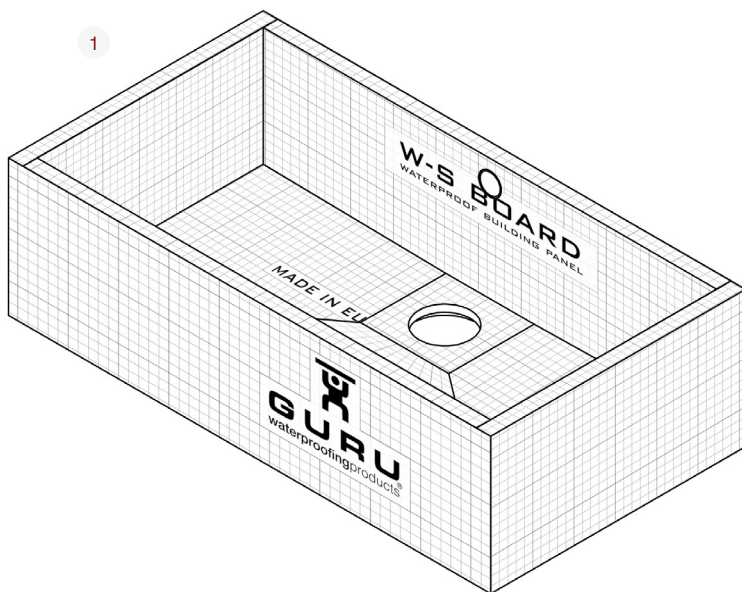

Pieza	Denominación	Material
1	Fregadero de cocina impermeable   Cuttable shower tray   Receveur de douche découpable   Piatto doccia ritagliabile   Prato de duche recortável	W-S BOARD

## Esquema de instalación

Installation diagram · Schéma d'installation

Esquema de instalação · Schema di installazione

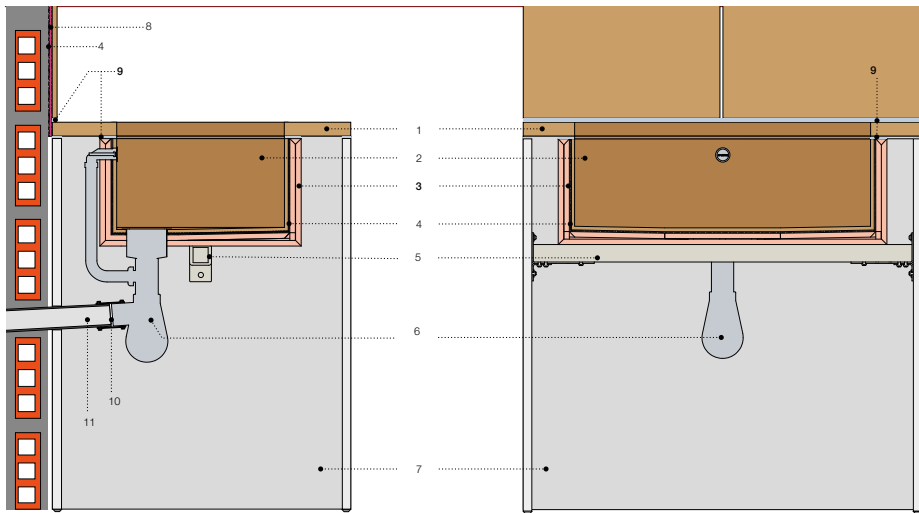

1. Encimera Countertop Plan de travail Bancada Piano di lavoro
2. Revestimiento Cladding Revêtement Revestimento Rivestimento
3. W-S SINK Fregadero Sink Évier Pia Lavello \*
4. Cemento cola C2 C2 adhesive cement Ciment colle C2 Cimento cola C2 Cemento adhesivo C2
5. Soporte bajo encimera Under-counter support Support sous comptoir Suporte sob bancada Supporto sotto piano di lavoro
6. Sistema de drenaje Drainage system Système de drainage Sistema de drenagem Sistema di drenaggio
7. Módulo bajo de cocina Base kitchen cabinet Meuble bas de cuisine Módulo inferior de cozinha Módulo base da cucina
8. Lámina WATER-STOP WATER-STOP membrane Membrane WATER-STOP Membrana WATER-STOP Guaina WATER-STOP
9. W-S MASTIC Adhesivo sellador Adhesive sealant Adhésif d'étanchéité Adesivo sigillante
10. Conexión Connection Connexion Conexão Connessione
11. Tubería de desagüe Drain pipe Tuyau de drainage Tubo de drenagem Tubo di scarico

\* No incluido / Not included / Non inclus / Não incluido / Non incluso

## Instalación

Installation · Installation

Instalação · Installazione

1

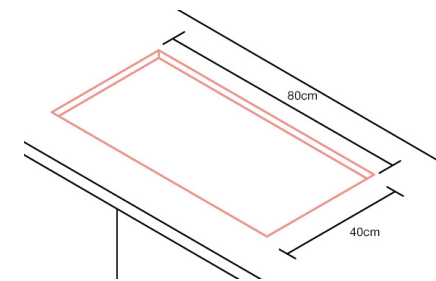

**ES.** Recortar un hueco de 80 x 40 cm en la superficie de instalación.

**IT.** Ritagliare un'apertura di 80 x 40 cm nella superficie di installazione.

**EN.** Cut an 80 x 40 cm opening in the installation surface.

**FR.** Découper une ouverture de 80 x 40 cm dans la surface d'installation.

**PT.** Recortar uma abertura de 80 x 40 cm na superfície de instalação.

2

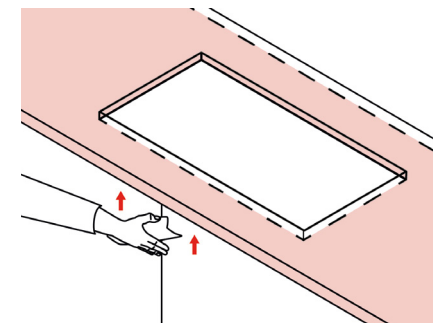

**ES.** Limpiar la superficie inferior de la encimera para que quede libre de polvo y secar completamente.

**IT.** Pulire la superficie inferiore del piano di lavoro per eliminare la polvere e asciugarla completamente.

**EN.** Clean the underside of the countertop to remove any dust and dry it completely.

**FR.** Nettoyer la surface inférieure du plan de travail pour éliminer toute poussière et la sécher complètement.

**PT.** Limpar a superfície inferior da bancada para remover todo o pó e secar completamente.

3

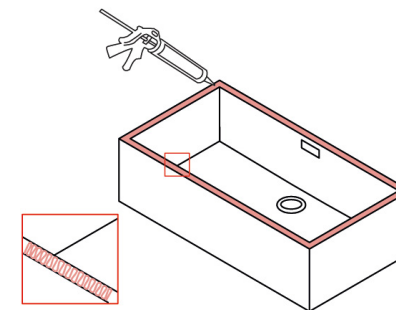

**ES.** Aplicar dos cordones continuos del adhesivo sellador W-S MASTIC en la parte superior del W-S SINK.

**IT.** Applicare due cordoni continui dell'adesivo sigillante W-S MASTIC sulla parte superiore del W-S SINK.

**EN.** Apply two continuous beads of W-S MASTIC sealing adhesive on the top of the W-S SINK.

**FR.** Appliquer deux cordons continus de l'adhésif d'étanchéité W-S MASTIC sur le dessus du W-S SINK.

**PT.** Aplicar dois cordões continuos do adesivo selante W-S MASTIC na parte superior do W-S SINK.

4

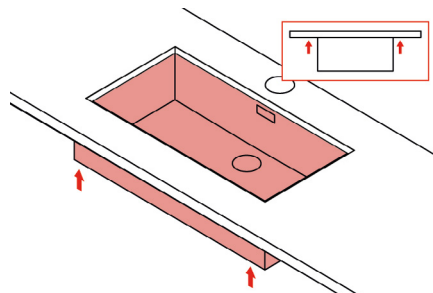

**ES.** Presionar el fregadero contra la superficie donde debe ir pegado.

**EN.** Press the sink against the surface where it should be fixed.

**FR.** Presser l'évier contre la surface où il doit être collé.

**PT.** Pressionar a pia contra a superfície onde deve ser colada.

**IT.** Premere il lavello contro la superficie dove deve essere incollato.

5

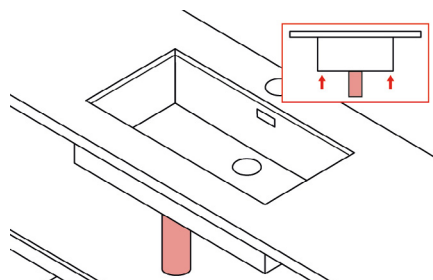

**ES.** Colocar un soporte temporal para mantener el fregadero fijo durante el tiempo de secado del W-S MASTIC. <sup>\*NOTA 1</sup>

**EN.** Place a temporary support to keep the sink in position during the W-S MASTIC drying time. <sup>\*NOTE 1</sup>

**FR.** Placer un support temporaire pour maintenir l'évier en place pendant le temps de séchage du W-S MASTIC. <sup>\*REMARQUE 1</sup>

**PT.** Colocar um suporte temporário para manter a pia fixa durante o tempo de secagem do W-S MASTIC. <sup>\*NOTA 1</sup>

**IT.** Posizionare un supporto temporaneo per mantenere il lavello fermo durante il tempo di asciugatura del W-S MASTIC. <sup>\*NOTA 1</sup>

<sup>\*Nota 1</sup> **ES.** El soporte temporal debe ser fácil de quitar una vez se haya secado el adhesivo.

<sup>\*Nota 1</sup> **EN.** The temporary support must be easy to remove once the adhesive has dried.

<sup>\*Nota 1</sup> **FR.** Le support temporaire doit être facile à retirer une fois l'adhésif sec.

<sup>\*Nota 1</sup> **PT.** O suporte temporário deve ser fácil de remover após a secagem do adesivo.

<sup>\*Nota 1</sup> **IT.** Il supporto temporaneo deve essere facile da rimuovere una volta che l'adesivo è asciutto.

6

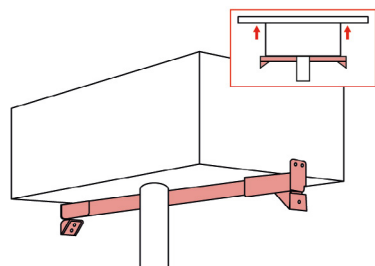

**ES.** Instalar el soporte final ajustándolo a la parte inferior del W-S SINK sin dejar holguras ni huecos.

**EN.** Install the final support, adjusting it to the bottom of the W-S SINK without leaving gaps or spaces.

**FR.** Installer le support final en l'ajustant à la partie inférieure du W-S SINK sans laisser de jeux ni d'espaces.

**PT.** Instalar o suporte final, ajustando-o à parte inferior do W-S SINK sem deixar folgas ou espaços.

**IT.** Installare il supporto finale, adattandolo alla parte inferiore del W-S SINK senza lasciare giochi o spazi.

7

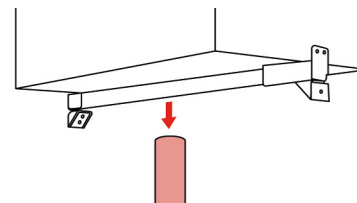

**ES.** Retirar el soporte temporal.

**EN.** Remove the temporary support.

**FR.** Retirer le support temporaire.

**PT.** Remover o suporte temporário.

**IT.** Rimuovere il supporto temporaneo.

» **Revestimiento con microcemento** **Cover with microcement** **Revêtir avec du microciment**  
**Revestir com microcimento** **Rivestire con microcemento**

8

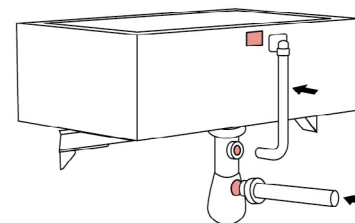

**ES.** Realizar la conexión del desagüe e instalar el rebosadero

**EN.** Connect the drain and install the overflow.

**FR.** Réaliser le raccordement du drain et installer le trop-plein.

**PT.** Fazer a ligação do dreno e instalar o ladrão.

**IT.** Collegare lo scarico e installare il troppo pieno.

9

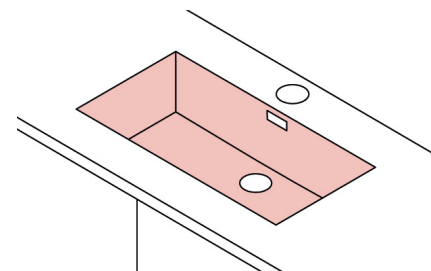

**ES.** Aplicar una primera capa de microcemento sobre el W-S SINK presionando el material para hacerlo entrar entre las fibras de la lámina eliminando el aire que hay entre ellas.

**EN.** Apply a first layer of microcement over the W-S SINK, pressing the material to make it penetrate between the sheet fibers and remove the air between them.

**FR.** Appliquer une première couche de microciment sur le W-S

SINK en pressant le matériau pour le faire pénétrer entre les fibres de la natte et éliminer l'air entre elles.

**PT.** Aplicar uma primeira camada de microcimento sobre o W-S SINK, pressionando o material para que penetre entre as fibras da lâmina e eliminando o ar entre elas.

**IT.** Applicare una prima mano di microcemento sul W-S SINK, pressando il materiale per farlo penetrare tra le fibre della guaina ed eliminare l'aria presente.

10

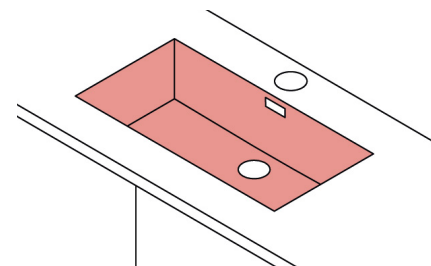

**ES.** Continuar aplicando hasta conseguir el color y espesor de microcemento deseado.

**EN.** Continue applying until achieving the desired microcement color and thickness.

**FR.** Continuer à appliquer jusqu'à obtenir la couleur et l'épaisseur de microciment souhaitées.

**PT.** Continuar aplicando até obter a cor e a espessura de microcimento desejadas.

**IT.** Continuare ad applicare fino a ottenere il colore e lo spessore di microcemento desiderati.

8

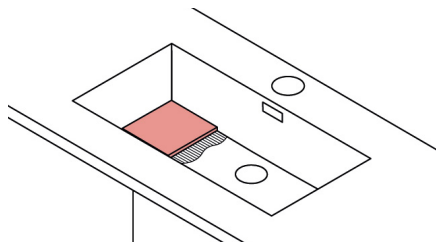

**ES.** Instalar la cerámica utilizando cemento cola C2.

**IT.** Installare la ceramica utilizzando adesivo cementizio C2.

**EN.** Install the ceramic using C2 tile adhesive.

**FR.** Installer la céramique en utilisant un mortier-colle C2.

**PT.** Instalar a cerâmica utilizando argamassa colante C2.

9

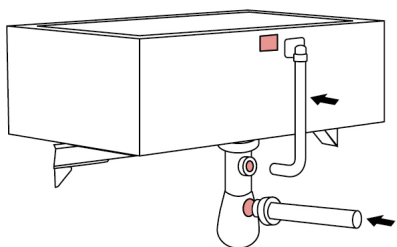

**ES.** Realizar la conexión del desagüe e instalar el rebosadero.

**EN.** Connect the drain and install the overflow.

**FR.** Réaliser le raccordement du drain et installer le trop-plein.

**PT.** Fazer a ligação do dreno e instalar o ladrão.

**IT.** Collegare lo scarico e installare il troppo pieno.

10

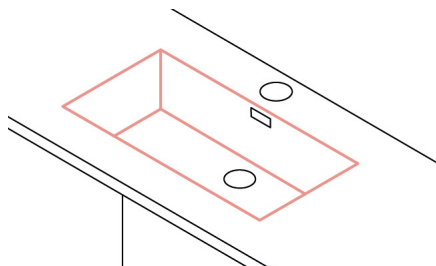

**ES.** Rejuntar la cerámica utilizando un rejunte no poroso y resistente al agua para garantizar la estanqueidad.

**PT.** Rejuntar a cerâmica utilizando uma junta não porosa e resistente à água para garantir a estanqueidade.

**EN.** Grout the ceramic using a non-porous, water-resistant grout to ensure watertightness.

**IT.** Stuccare la ceramica utilizzando una fuga non porosa e resistente all'acqua per garantire la tenuta.

**FR.** Jointez la céramique avec un joint non poreux et résistant à l'eau pour garantir l'étanchéité.

## Información adicional

### Additional information · Informations supplémentaires Informações adicionais · Informazioni aggiuntive

**ES.** El fregadero no es autoportante. Es imprescindible montar una estructura de soporte (módulo o bastidor) adecuada. Verificar la nivelación de la estructura antes de instalar el fregadero. No debe atornillarse ni pegarse directamente sin estructura. La conexión al desagüe debe hacerse con un sistema de drenaje estándar (no incluido). Para instalar y cortar la cerámica consulte la GUÍA DE CORTE DEL REVESTIMIENTO.

**EN.** The sink is not self-supporting. It is essential to install a suitable support structure (module or frame). Check the leveling of the structure before installing the sink. It must not be screwed or glued directly without a structure. The drain connection must be made with a standard drainage system (not included). To install and cut the tiles, refer to the TILE CUTTING GUIDE.

**FR.** L'évier n'est pas autoportant. Il est indispensable d'installer une structure de support appropriée (module ou châssis). Vérifiez la mise à niveau de la structure avant d'installer l'évier. Il ne doit pas être vissé ni collé directement sans structure. La connexion au drain doit être réalisée avec un système de drainage standard (non inclus). Pour installer et couper la céramique, consultez le GUIDE DE COUPE DU REVÊTEMENT.

**PT.** A pia não é autoportante. É imprescindível instalar uma estrutura de suporte adequada (módulo ou bastidor). Verifique o nivelamento da estrutura antes de instalar a pia. Não deve ser parafusado nem colado diretamente sem estrutura. A conexão ao dreno deve ser feita com um sistema de drenagem padrão (não incluído). Para instalar e cortar a cerâmica, consulte o GUIA DE CORTE DO REVESTIMENTO.

**IT.** Il lavello non è autoportante. È indispensabile montare una struttura di supporto adeguata (modulo o telaio). Verificare la messa a livello della struttura prima di installare il lavello. Non deve essere avvitato né incollato direttamente senza struttura. Il collegamento allo scarico deve essere effettuato con un sistema di drenaggio standard (non incluso). Per installare e tagliare la ceramica, consultare la GUIDA AL TAGLIO DEL RIVESTIMENTO.

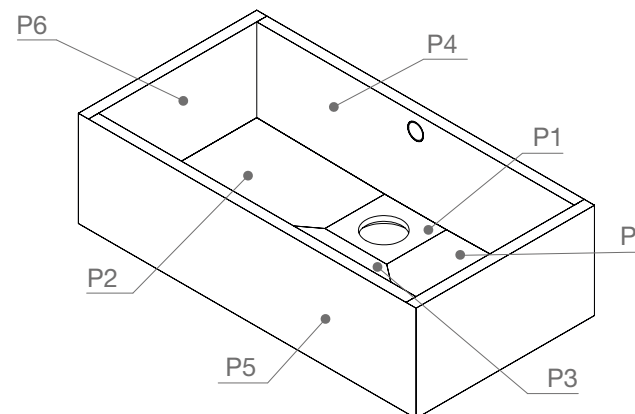

Consultar documentación técnica WATER-STOP.

Refer to water-stop technical documentation.

Consulter la documentation technique water-stop.

Consultar a documentação técnica water-stop.

Consultare la documentazione tecnica water-stop.

## Garantía

Warranty · Garantie

Garantia · Garanzia

**ES.** Estil GURU S.L.U. como empresa fabricante de sistemas para impermeabilización y aislamiento, y de sistemas de desagüe asociados a la impermeabilización, garantiza la calidad y prestaciones de sus productos.

Estil GURU, S.L.U. garantiza que sus productos cumplen las especificaciones técnicas y normativas de calidad que les son de aplicación. Que los productos están libres de defectos de fabricación y no fallarán en condiciones de uso normal durante el periodo de garantía aplicable indicado en este documento, con la condición de que los productos se instalen de conformidad con las hojas de datos técnicos y guías de instalación de producto emitidas por Estil GURU S.L.U. que están vigentes en el momento de la instalación, y con las regulaciones gubernamentales y de la industria.

Esta Garantía limitada está condicionada y se considerará nula y sin efecto y Estil GURU tendrá derecho a rechazar cualquier reclamación si los productos se han almacenado o instalado incorrectamente, o los productos están sujetos a uso anormal, falta de mantenimiento, o se han utilizado de una manera distinta a aquella para la que fueron diseñados.

Los productos y sistemas cuentan con certificado de garantía de fabricante por 10 años respaldada por póliza de seguro R.C.

**EN.** Estil GURU S.L.U., as a manufacturer of waterproofing and insulation systems, and associated drainage systems, guarantees the quality and performance of its products.

Estil GURU, S.L.U. guarantees that its products meet the technical specifications and quality standards applicable to them. That the products are free from manufacturing defects and will not fail under normal conditions of use during the applicable warranty period indicated in this document, provided that the products are installed in accordance with the technical data sheets and product installation guides issued by Estil GURU S.L.U. that are in force at the time of installation, and with governmental and industry regulations.

This Limited Warranty is conditioned and will be considered null and void, and Estil GURU will have the right to reject any claim if the products have been stored or installed incorrectly, or the products are subject to abnormal use, lack of maintenance, or have been used in a manner different from that for which they were designed.

The products and systems come with a manufacturer's warranty certificate for 10 years backed by an R.C. insurance policy.

**FR.** Estil GURU S.L.U., en tant qu'entreprise fabriquant des systèmes d'étanchéité et d'isolation, ainsi que des systèmes de drainage associés à l'étanchéité, garantit la qualité et les performances de ses produits.

Estil GURU, S.L.U. garantit que ses produits répondent aux spécifications techniques et aux normes de qualité qui leur sont applicables. Que les produits sont exempts de défauts de fabrication et ne présenteront pas de défaillance dans des conditions normales d'utilisation pendant la période de garantie applicable indiquée dans ce document, à condition que les produits soient installés conformément aux fiches techniques et aux guides d'installation des produits émis par Estil GURU S.L.U. qui sont en vigueur au moment de l'installation, et avec les réglementations gouvernementales et industrielles.

Cette garantie limitée est conditionnée et sera considérée comme nulle et non avenue, et Estil GURU aura le droit de rejeter toute réclamation si les produits ont été stockés ou installés de manière incorrecte, ou si les produits sont soumis à une utilisation anormale, à un manque de maintenance, ou s'ils ont été utilisés d'une manière différente de celle pour laquelle ils ont été conçus.

Les produits et systèmes sont accompagnés d'un certificat de garantie du fabricant de 10 ans, soutenu par une police d'assurance R.C.

**PT.** Estil GURU S.L.U., como empresa fabricante de sistemas de impermeabilização e isolamento, e de sistemas de drenagem associados à impermeabilização, garante a qualidade e o desempenho de seus produtos.

Estil GURU, S.L.U. garante que seus produtos atendem às especificações técnicas e normas de qualidade aplicáveis a eles. Que os produtos estão livres de defeitos de fabricação e não falharão em condições normais de uso durante o período de garantia aplicável indicado neste documento, desde que os produtos sejam instalados de acordo com as fichas técnicas e guias de instalação do produto emitidas pela Estil GURU S.L.U. que estão em vigor no momento da instalação, e com as regulamentações governamentais e da indústria.

Esta Garantia Limitada é condicionada e será considerada nula e sem efeito, e a Estil GURU terá o direito de rejeitar qualquer reclamação se os produtos tiverem sido armazenados ou instalados incorretamente, ou se os produtos estiverem sujeitos a uso anormal, falta de manutenção, ou se tiverem sido utilizados de maneira diferente daquela para a qual foram projetados.

Os produtos e sistemas são acompanhados de um certificado de garantia do fabricante por 10 anos, apoiado por uma apólice de seguro R.C.

**IT.** Estil GURU S.L.U., come azienda produttrice di sistemi per impermeabilizzazione e isolamento, e di sistemi di drenaggio associati all'impermeabilizzazione, garantisce la qualità e le prestazioni dei suoi prodotti.

Estil GURU, S.L.U. garantisce che i suoi prodotti rispettino le specifiche tecniche e le normative di qualità applicabili. Che i prodotti siano privi di difetti di fabbricazione e non falliranno in condizioni normali di utilizzo durante il periodo di garanzia applicabile indicato in questo documento, a condizione che i prodotti siano installati in conformità con le schede tecniche e le guide di installazione del prodotto emesse da Estil GURU S.L.U. che sono in vigore al momento dell'installazione, e con le normative governative e del settore.

Questa Garanzia Limitata è condizionata e sarà considerata nulla e senza effetto, e Estil GURU avrà il diritto di respingere qualsiasi reclamo se i prodotti sono stati immagazzinati o installati in modo non corretto, o se i prodotti sono soggetti a un uso anomalo, mancanza di manutenzione, o sono stati utilizzati in modo diverso da quello per cui sono stati progettati.

I prodotti e i sistemi sono forniti con certificato di garanzia del produttore per 10 anni, garantiti da una polizza assicurativa R.C.



**ES.** Los documentos acreditativos, declaraciones y certificaciones están disponibles en la sección de descargas de la página web [www.estilguru.com](http://www.estilguru.com) y pueden solicitarse por correo electrónico a nuestro servicio de atención al cliente en la dirección [atencionalcliente@estilguru.com](mailto:atencionalcliente@estilguru.com)

**EN.** Supporting documents, declarations and certifications are available in the download section of the website [www.estilGURU.com](http://www.estilGURU.com) and can also be requested via email from our customer service department at [atencionalcliente@estilguru.com](mailto:atencionalcliente@estilguru.com)

**FR.** Les documents de support, déclarations et certifications sont disponibles dans la section de téléchargement du site web [www.estilguru.com](http://www.estilguru.com) et peuvent être demandés par e-mail auprès de notre service client à l'adresse [atencionalcliente@estilguru.com](mailto:atencionalcliente@estilguru.com)

**PT.** Os documentos de suporte, declarações e certificações estão disponíveis na seção de download do site [www.estilguru.com](http://www.estilguru.com) e podem ser solicitados por e-mail através do nosso serviço de atendimento ao cliente em [atencionalcliente@estilguru.com](mailto:atencionalcliente@estilguru.com)

**IT.** Documenti di supporto, dichiarazioni di prestazione e certificazioni sono disponibili nella sezione download del sito web [www.estilguru.com](http://www.estilguru.com) e possono essere richiesti via email al nostro servizio clienti all'indirizzo [atencionalcliente@estilguru.com](mailto:atencionalcliente@estilguru.com)

## GURU Headquarters

C/ de l'Ordim, 10 Ontinyent, Valencia

T (+34) 96 291 45 11

[info@estilguru.com](mailto:info@estilguru.com)

## GURU Oficinas

C/ dels Telers, 22 Ontinyent, Valencia

T (+34) 96 291 45 11

[info@estilguru.com](mailto:info@estilguru.com)