

# Revolux Ruber Kit de ducha completo recortable

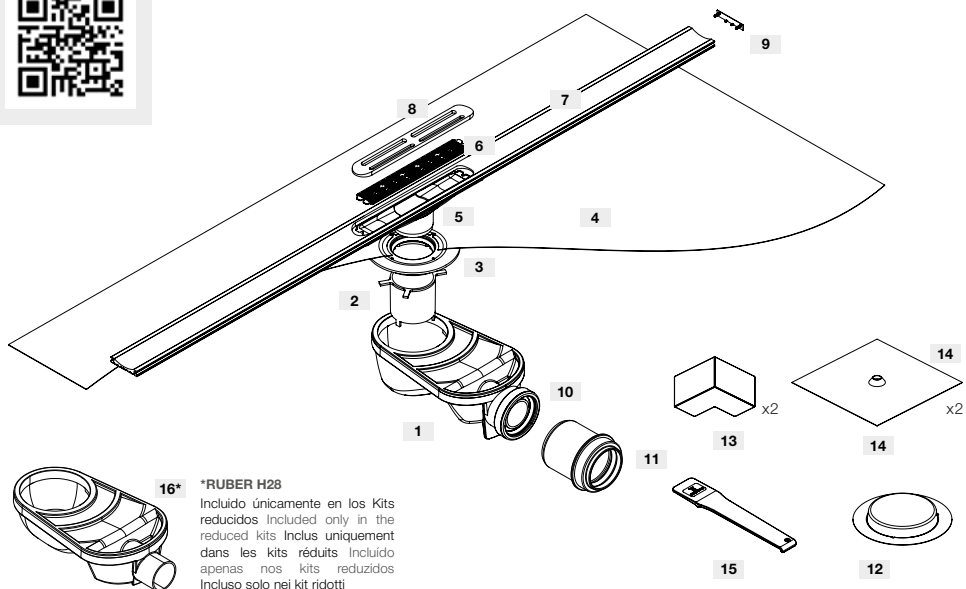

**16\*** \*RUBER H28  
 Incluído únicamente en los Kits reducidos | Included only in the reduced kits | Inclus uniquement dans les kits réduits | Incluído apenas nos kits reducidos | Incluso solo nei kit ridotti

Pieza	Denominación	Material
1	Sumidero Ruber   Ruber drain   Siphon Ruber   Ralo Ruber   Sifone Ruber	ABS
2	Corona Ruber   Ruber Crown   Couronne Ruber   Coroa Ruber   Corona Ruber	ABS
3	Adaptador   Adapter   Adaptateur   Adaptador   Adattatore	ABS
4	Lámina Water-Stop®   Water-Stop® membrane   Membrane Water-Stop®   Membrana Water-Stop®   Guaina Water-Stop®	EVAC
5	Conexión RUBER   RUBER Connection   Connexion RUBER   Conexão da RUBER   Connessione RUBER	ABS
6	Recogepelos   Hair collector   Attrape-cheveux   Coletor de cabelo   Raccogli peli	PP
7	Canaleta Lineal   Linear channel   Caniveau linéaire   Calha linear   Canaletta lineare <sup>1</sup>	ALUM.
8	Rejilla   Grate   Grille   Grelha   Griglia <sup>1</sup>	ALUM.
9	Tapa Lateral   Lateral Cover   Couvercle Latéral   Tampa lateral   Copertura laterale	PP
10	Conexión salida Ø50   Connection output Ø50   Connexion de sortie Ø50   Ligação de saída Ø50   Collegamento in uscita Ø50	SBR/NBR
11	<sup>2</sup> Reductor Ø50/40   *Reducer Ø50/40   *Réducteur Ø50/40   *Redutor Ø50/40   *Riduttore Ø50/40	PP
12	Tapa Protectora   Protective Cover   Couvercle de protection   Tampa protetora   Copertura protettiva	PVC
13	Reforzo esquina interior W-S Din   Interior Corner Reinforcement W-S Din   Renfort De Coin Intérieur W-S Din Reforço de canto interno W-S Din   Rinforzo Angolo Interno W-S Din	EVAC

Pieza	Denominación	Material
14	Refuerzo de tubería W-S TUB   Pipe reinforcement W-S TUB   Renforcement de tuyauterie W-S TUB   Reforço de tubulação W-S TUB   Rinforzo per tubi W-S TUB <sup>1</sup>	EVAC
15	Quitarejillas   Grate remover   Enleveur de grilles   Removedor de grelhas   Rimuovi-griglie	ABS
16	Sumidero Ruber Reducido   Reduced Ruber drain   Siphon Ruber Réduit   Ralo Ruber Reduzido   Sifone Ridotto Ruber	ABS

<sup>#1</sup> Dos modelos disponibles: CAVITY/CURVE | Two models available: CAVITY/CURVE | Deux modèles disponibles : CAVITY/CURVE | Dois modelos disponíveis: CAVITY/CURVE | Due modelli disponibili: CAVITY/CURVE

<sup>#2</sup> Solo incluido con RUBER H50 | Only included with RUBER H50 | Inclus uniquement avec RUBER H50 | Incluído apenas com RUBER H50 | Incluso solo con RUBER H50

## Esquema de instalación

### Installation diagram · Schéma d'installation

### Esquema de instalação · Schema di installazione

#### RUBER H50

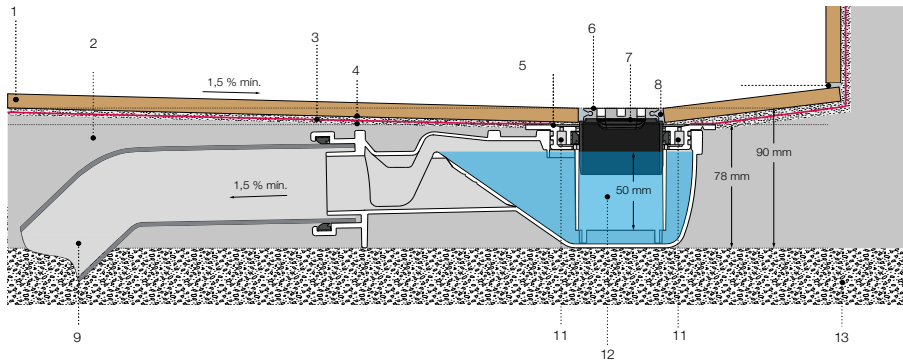

1. Pavimento | Flooring | Carrelage | Piso | Pavimento
2. Recrecido de mortero y pendientes | Mortar screed with slopes | Chape de mortier avec pentes | Reboco de argamassa com inclinações | Massetto con pendenze
3. Lámina WATER-STOP | WATER-STOP membrane | Membrane WATER-STOP | Membrana WATER-STOP | Guaina WATER-STOP
4. Cemento cola C2 | C2 adhesive cement | Ciment colle C2 | Cimento cola C2 | Cimento adesivo C2
5. Adaptador | Adapter | Adaptateur | Adaptador | Adattatore
6. Rejilla INTEGRÁ | INTEGRÁ Grate | Grille INTEGRA | Grelha INTEGRA | Griglia INTEGRA
7. Recogepelos | Hair collector | Attrape-cheveux | Coletor de cabelo | Raccogli peli
8. W-S MASTIC o Cemento Cola C2 | C2 tile adhesive | Ciment colle C2 | Cimento cola C2 | Cimento adesivo C2
9. Tubería de desagüe Ø50 | Drain pipe Ø50 | Tuyau de drainage Ø50 | Tubo de drenagem Ø50 | Tubo di scarico Ø50
10. Conexión Ø40/50 | Connection Ø40/50 | Connexion Ø40/50 | Conexão Ø40/50 | Connessione Ø40/50<sup>#2</sup>
11. Drenaje secundario | Secondary drainage | Drainage secondaire | Drenagem secundária | Drenaggio secondario
12. Cuerpo del sifón con retén de agua | Siphon body with water seal | Corps de siphon avec garde d'eau | Corpo de sifão com retenção de água | Corpo del sifone con colonna d'acqua
13. Forjado | Slab | Dalle | Laje | Solaio

<sup>#1</sup> Dos modelos disponibles: CAVITY/CURVE | Two models available: CAVITY/CURVE | Deux modèles disponibles : CAVITY/CURVE | Dois modelos disponíveis: CAVITY/CURVE | Due modelli disponibili: CAVITY/CURVE

<sup>#2</sup> Solo incluido con RUBER H50 | Only included with RUBER H50 | Inclus uniquement avec RUBER H50 | Incluído apenas com RUBER H50 | Incluso solo con RUBER H50

## Esquema de instalación

### Installation diagram · Schéma d'installation

### Esquema de instalação · Schema di installazione

#### RUBER H28

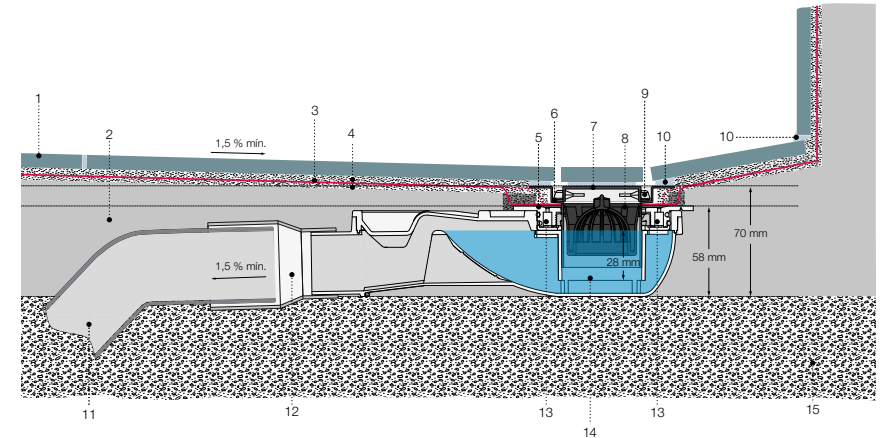

1. Pavimento | Flooring | Carrelage | Piso | Pavimento
2. Recrecido de mortero y pendientes | Mortar screed with slopes | Chape de mortier avec pentes | Reboco de argamassa com inclinações | Massetto con pendenze
3. Lámina WATER-STOP | WATER-STOP membrane | Membrane WATER-STOP | Membrana WATER-STOP | Guaina WATER-STOP
4. Cemento cola C2 | C2 adhesive cement | Ciment colle C2 | Cimento cola C2 | Cimento adesivo C2
5. Adaptador | Adapter | Adaptateur | Adaptador | Adattatore
6. Canaleta INTEGRÁ | INTEGRÁ channel | Caniveau INTEGRA | Calha INTEGRA | Canaletta INTEGRA
7. Rejilla INTEGRÁ | INTEGRÁ Grate | Grille INTEGRA | Grelha INTEGRA | Griglia INTEGRA
8. Recogepelos | Hair collector | Attrape-cheveux | Coletor de cabelo | Raccogli peli
9. Topes de goma | Rubber bumpers | Butées en caoutchouc | Batentes de borracha | Paracolpi in gomma
10. W-S MASTIC o Cemento Cola C2 | C2 tile adhesive | Ciment colle C2 | Cimento cola C2 | Cimento adesivo C2
11. Tubería de desagüe Ø50 | Drain pipe Ø50 | Tuyau de drainage Ø50 | Tubo de drenagem Ø50 | Tubo di scarico Ø50
12. Conexión Ø40/50 | Connection Ø40/50 | Connexion Ø40/50 | Conexão Ø40/50 | Connessione Ø40/50\*
13. Drenaje secundario | Secondary drainage | Drainage secondaire | Drenagem secundária | Drenaggio secondario
14. Cuerpo del sifón con retén de agua | Siphon body with water seal | Corps de siphon avec garde d'eau | Corpo de sifão com retenção de água | Corpo del sifone con colonna d'acqua
15. Forjado | Slab | Dalle | Laje | Solaio

\* No incluido | Not included | Non inclus | Não incluído | Non incluso

## Antes de iniciar la instalación

Before starting the installation · Avant de commencer l'installation

Antes de iniciar a instalação · Prima di iniziare l'installazione

**ES.** Antes de iniciar la instalación es muy importante comprobar si necesita un sumidero sifónico o si se va a instalar con un bote sifónico externo. El cuerpo del sistema está diseñado como sifónico, pero si se tiene que instalar con un bote sifónico externo, el retén de agua se puede anular para evitar el riesgo de obstrucción por doble sifón.

**EN.** Before starting the installation, it is essential to check whether you need a siphonic drain or if it will be installed with an external siphonic bowl. The system body is designed as siphonic, but if it has to be installed with an external siphonic bowl, the water seal can be bypassed to avoid the risk of obstruction due to a double siphon.

**FR.** Avant de commencer l'installation, il est très important de vérifier si vous avez besoin d'un siphon de sol ou si vous allez l'installer avec un siphon externe. Le corps du système est conçu comme un siphon, mais s'il doit être installé avec un siphon externe, le garde d'eau peut être annulé pour éviter le risque d'obstruction par double siphon.

**PT.** Antes de começar a instalação, é muito importante verificar se precisa de um ralo sifonado ou se será instalado com um sifão externo. O corpo do sistema é projetado como sifonado, mas se precisar ser instalado com um sifão externo, o vedante de água pode ser anulado para evitar o risco de obstrução por duplo sifão.

**IT.** Prima di iniziare l'installazione, è molto importante verificare se è necessario un sifone di scarico o se verrà installato con una vaschetta sifonica esterna. Il corpo del sistema è progettato come sifonato, ma se deve essere installato con una vaschetta sifonica esterna, la colonna d'acqua può essere annullata per evitare il rischio di occlusione da doppio sifone.

**EN CASO DE TENER BOTE SIFÓNICO / PASOS PARA ANULAR EL SIFÓN IF A FLOOR DRAIN TRAP IS PRESENT / STEPS TO DISABLE THE TRAP EN CAS DE PRÉSENCE D'UN SIPHON DE SOL / ÉTAPES POUR SUPPRIMER LE SIPHON EM CASO DE EXISTIR UM SIFÃO DE PISO / PASSOS PARA ANULAR O SIFÃO IN PRESENZA DI UN POZZETTO SIFONICO / FASI PER DISATTIVARE IL SIPHONE**

1

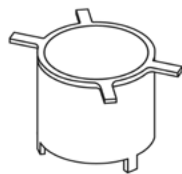

**ES.** Retirar la pieza tubular CORONA RUBER.  
**EN.** Remove the RUBER CROWN tubular piece.  
**FR.** Retirez la pièce tubulaire COURONNE RUBER.  
**PT.** Remova a peça tubular COROÁ RUBER.  
**IT.** Rimuovere il pezzo tubolare CORONA RUBER.

2.1

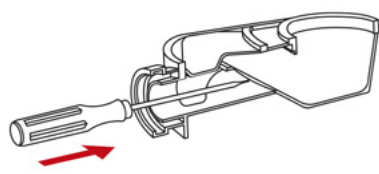

2.2

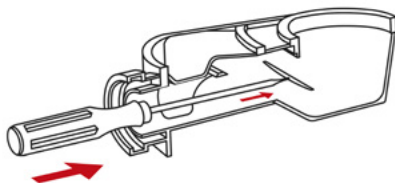

**ES.** Romper la sección preparada con la línea de rotura controlada con un destornillador o similar.  
**EN.** Break the prepared section with the controlled breaking line using a screwdriver or similar tool.  
**FR.** Cassez la section préparée avec la ligne de rupture contrôlée à l'aide d'un tournevis ou d'un outil similaire.  
**PT.** Quebre a seção preparada com a linha de rotura controlada com um parafuso ou ferramenta similar.  
**IT.** Rompere la sezione preparata con la linea di rottura controllata con un cacciavite o strumento simile.

## Instalación

Installation · Installation

Instalação · Installazione

1

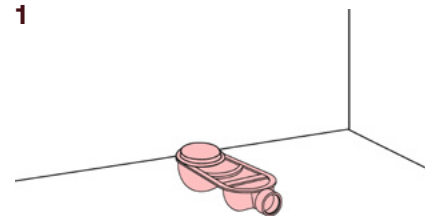

**ES.** Posicionar la cazoleta en la posición deseada.  
**EN.** Position the drain in the desired location.  
**FR.** Positionnez le drain à l'endroit souhaité.  
**PT.** Posicione o dreno na posição desejada.  
**IT.** Posizionare lo scarico nella posizione desiderata.

**ES.** La distancia máxima a pared debe ser de 15 cm para garantizar un solape adecuado. Para una distancia mayor será obligatorio utilizar W-S BAND para sellar la unión entre el plato y la pared. **EN.** The maximum distance from the wall must be 15 cm to ensure proper overlap. For a greater distance, it is mandatory to use W-S BAND to seal the joint between the tray and the wall. **FR.** La distance maximale au mur doit être de 15 cm afin de garantir un chevauchement correct. Pour une distance supérieure, il est obligatoire d'utiliser W-S BAND pour sceller l'union entre le receveur et le mur. **PT.** A distância máxima da parede deve ser de 15 cm para garantir uma sobreposição adequada. Para uma distância maior, é obrigatório utilizar W-S BAND para selar a união entre o prato e a parede. **IT.** La distanza massima dalla parete deve essere di 15 cm per garantire una corretta sovrapposizione. Per una distanza maggiore, è obbligatorio utilizzare W-S BAND per sigillare l'unione tra il piatto e la parete.

1.1

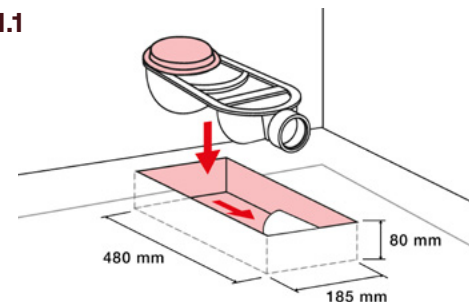

**ES.** Preparar el alojamiento para el sumidero, conectarlo y colocar la tapa.  
**EN.** Prepare the housing for the drain, connect it and place the cover.  
**FR.** Préparer le logement pour le siphon, le raccorder et poser le couvercle.  
**PT.** Preparar o alojamento para o ralo, conectá-lo e colocar a tampa.  
**IT.** Preparare l'alloggiamento per lo scarico, collegarlo e mettere il coperchio.

2

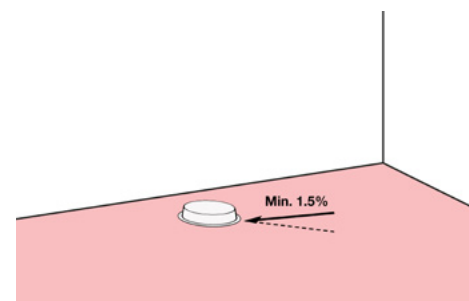

**ES.** Verter mortero formando las pendientes hasta el nivel de la tapa protectora.  
**EN.** Pour mortar, creating slopes up to the level of the protective cover.  
**FR.** Verser le mortier en formant les pentes jusqu'au niveau du couvercle de protection.  
**PT.** Verter argamassa formando as inclinações até o nível da tampa protetora.  
**IT.** Gettare la malta formando le pendenze fino al livello del coperchio protettivo.

3

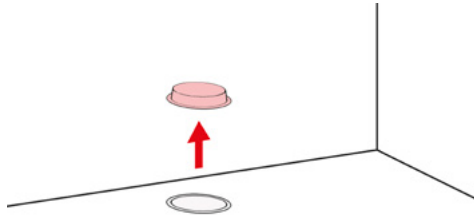

**ES.** Dejar curar el mortero durante el tiempo requerido por el fabricante o 24 horas. Una vez seco, comprobar que el sumidero esté a nivel y retirar la tapa de protectora.

**EN.** Allow the mortar to cure for the time required by the manufacturer or 24 hours. Once dry, check that the drain is level and remove the protective cover.

**FR.** Laisser durcir le mortier pendant le temps requis par le fabricant ou pendant 24 heures. Une fois sec, vérifiez que le siphon est de niveau et retirez le couvercle de

protection.

**PT.** Deixar a argamassa curar pelo tempo requerido pelo fabricante ou por 24 horas. Depois de seco, verifique se o ralo está nivelado e retire a tampa protetora.

**IT.** Lasciare indurire il calcestruzzo per il tempo richiesto dal produttore o per 24 ore. Una volta asciutto, verificare che il scolo sia in piano e rimuovere il coperchio protettivo.

4

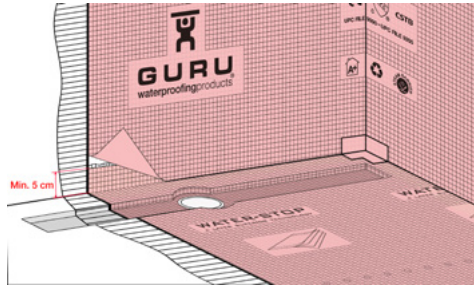

**ES.** Conectar la lámina WATER-STOP presionando el adaptador termosellado al sumidero. Presionar todo el perímetro para asegurar que está bien encajado. Adherir la lámina a suelo y pared usando cemento cola C2. Las uniones entre láminas se deberán sobreponeer al menos 5 cm usando C2 y se deben de hacer a favor del flujo de agua. Utilizar los refuerzos de esquina W-S DIN y tubería W-S TUB incluidos en el kit para tratar los puntos críticos.

**EN.** Connect the WATER-STOP membrane by pressing the heat-sealed adapter to the drain. Press along the entire perimeter to ensure it is properly fitted. Adhere the membrane to the floor and wall using C2 adhesive. Overlap the joints between membranes by at least 5 cm with C2, always in the direction of the water flow. Use the W-S DIN corner reinforcements and W-S TUB pipe sleeves included in the kit to treat critical points.

**FR.** Connectez la membrane WATER-STOP en pressant l'adaptateur thermosoudé au drain. Appuyez sur tout le périmètre pour garantir un bon ajustement. Collez la membrane au sol et au mur avec un mortier-colla C2. Les joints entre membranes doivent se chevaucher d'au moins 5 cm avec du C2, toujours dans le sens de l'écoulement de l'eau. Utilisez

les renforts d'angle W-S DIN et les manchons de tuyau W-S TUB inclus dans le kit pour traiter les points critiques.

**PT.** Conecte a membrana WATER-STOP pressionando o adaptador termoselado ao dreno. Pressione todo o perímetro para garantir que esteja bem encaixado. Adira a membrana ao chão e à parede usando cimento cola C2.

As uniões entre membranas devem sobrepor-se pelo menos 5 cm com C2, sempre a favor do fluxo da água. Utilize os reforços de canto W-S DIN e as passagens de tubo W-S TUB incluídas no kit para tratar os pontos críticos.

**IT.** Collegare la membrana WATER-STOP premendo l'adattatore termosaldato al dreno. Premere lungo tutto il perimetro per garantire un corretto fissaggio. Incollare la membrana a pavimento e parete utilizzando colla cementizia C2. Le giunzioni tra le membrane devono sovrapporsi di almeno 5 cm con C2, sempre seguendo il flusso dell'acqua. Utilizzare i rinforzi angolari W-S DIN e i passatubi W-S TUB inclusi nel kit per trattare i punti critici.

5

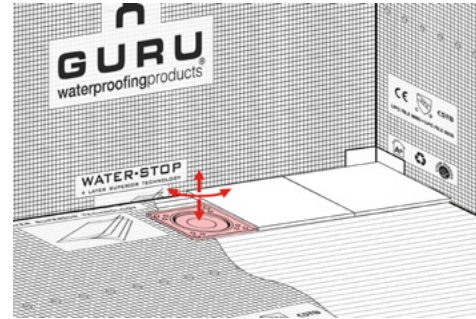
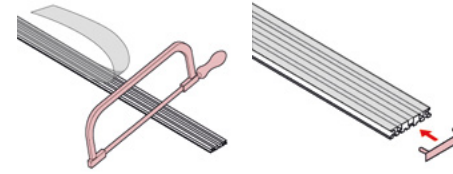

**ES.** No retirar el plástico protector de la rejilla hasta que esté completamente instalada. Si en algún caso se levanta la protección hay que limpiar inmediatamente los restos de cemento cola de la instalación que hayan quedado. **EN.** Do not remove the protective plastic from the grate until it is completely installed. If the protection is lifted for any reason, any remaining adhesive cement from the installation must be cleaned immediately. **FR.** Ne retirez pas le plastique de protection de la grille tant qu'elle n'est pas complètement installée. Si la protection est soulevée à un moment donné, nettoyez immédiatement les restes de ciment-colla de l'installation. **PT.** Não retire o plástico protetor da grade até que esteja completamente instalada. Se a proteção for levantada em algum momento, limpe imediatamente os resíduos de cimento cola da instalação. **IT.** Non rimuovere la plastica protettiva dalla griglia fino a quando non è completamente installata. Se la protezione viene sollevata in qualsiasi momento, pulire immediatamente eventuali residui di cemento adesivo dell'installazione.

6

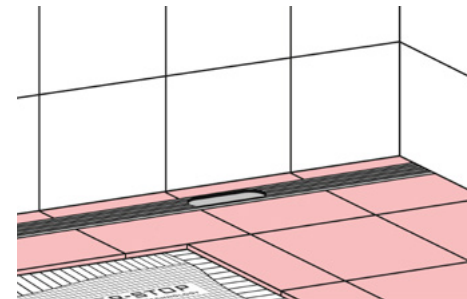

**ES.** Instalar la cerámica utilizando cemento cola C2. Limpiar posibles restos de cemento cola antes de que se seque.

**EN.** Install the ceramic tiles on the floor using C2 adhesive cement. Clean any adhesive cement residues before it dries.

**FR.** Installer la céramique sur le sol en utilisant du ciment adhésif C2. Nettoyez les éventuels résidus de ciment-colla avant qu'ils ne sèchent.

souhaitées.

**PT.** Cortar a grade no tamanho, colocar as tampas finais e conectar o coletor ao adaptador. Ajustar a grade na altura e posição desejadas.

**IT.** Tagliare la griglia su misura, posizionare le coperture finali e collegare il collettore all'adattatore. Regolare la griglia all'altezza e nella posizione desiderate.

7

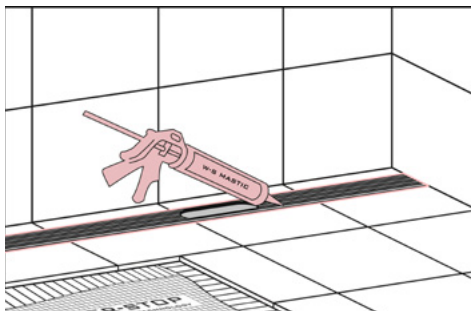

**ES.** Sellar la unión entre la rejilla y los azulejos con W-S MASTIC o similar.

**EN.** Seal the joint between the grate and the tiles with W-S MASTIC or similar.

**FR.** Sceller le joint entre la grille et les carreaux avec W-S MASTIC ou similaire.

**PT.** Selar a união entre a grelha e os azulejos com W-S MASTIC ou similar

**IT.** Sigillare il giunto tra la griglia e le piastrelle con W-S MASTIC o simile.

8

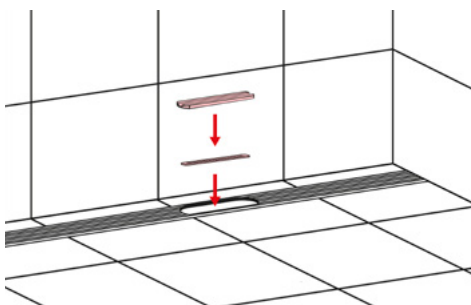

**ES.** Una vez finalizada la instalación, quitar el plástico protector y colocar el recoge pelos y el embellecedor.

**EN.** Once the installation is complete, remove the protective plastic and place the hair catcher and the trim.

**FR.** Une fois l'installation terminée, retirer le plastique de protection et installer le récupérateur de cheveux et l'embellisseur.

**PT.** Após finalizar a instalação, remover o plástico protetor e instalar o coletor de cabelo e o acabamento.

**IT.** Una volta completata l'installazione, rimuovere la plastica protettiva e posizionare il raccogliacapelli e il coprifinitura.

## Información adicional

Additional information · Informations supplémentaires  
Informações adicionais · Informazioni aggiuntive

**Para desplazar el sumidero / To relocate the drain / Pour déplacer le corps du siphon / Para deslocar o corpo do sifão / Per spostare il corpo sifone**

**ES.** Cortar la membrana sobrante, reservando 10 cm para la subida de la pared. Pegar la pieza recortada donde sea necesario utilizando un solapamiento de 5 a 10 cm en la dirección de la pendiente.

**EN.** Cut the excess membrane, keeping 10 cm for the wall upturn. Bond the trimmed piece where needed using an overlap of 5 to 10 cm in the direction of the slope.

**FR.** Couper l'excédent de membrane en gardant 10 cm pour la remontée murale. Coller la partie découpée là où elle manque, avec un chevauchement de 5 à 10 cm dans le sens de la pente.

**PT.** Corte o excesso da manta, mantendo 10 cm para o levantamento na parede. Fixe a parte cortada onde faltar, sobrepondo de 5 a 10 cm na direção da inclinação.

**IT.** Tagliare la membrana in eccesso, lasciando 10 cm per il risvolto a parete. Incollare la parte tagliata dove manca, sovrapponendo da 5 a 10 cm seguendo la pendenza.

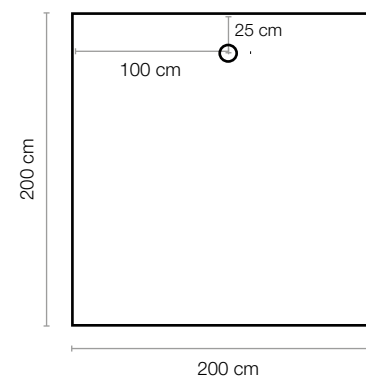

Consultar documentación técnica WATER-STOP.

Refer to water-stop technical documentation.

Consulter la documentation technique water-stop.

Consultar a documentação técnica water-stop.

Consultare la documentazione tecnica water-stop.

