

# Sistema Evo

## Kit de ducha completo

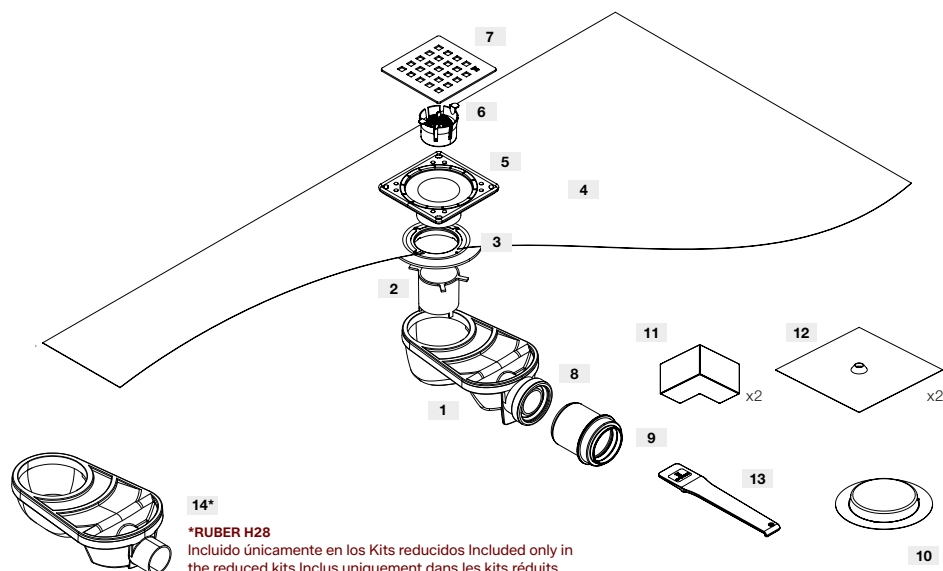

14\*

**\*RUBER H28**

Incluido únicamente en los Kits reducidos Included only in the reduced kits Inclus uniquement dans les kits réduits Incluído apenas nos kits reduzidos Incluso solo nei kit ridotti

Pieza	Denominación	Material
1	Sumidero Ruber H50   Ruber H50 drain   Siphon Ruber H50   Ralo Ruber H50   Sifone Ruber H50	ABS
2	Corona Ruber   Ruber Crown   Couronne Ruber   Coroa Ruber   Corona Ruber	ABS
3	Adaptador   Adapter   Adaptateur   Adaptador   Adattatore	ABS
4	Lámina Water-Stop®   Water-Stop® membrane   Membrane Water-Stop®   Membrana Water-Stop®   Guaina Water-Stop®	EVAC
5	Canaleta EVO   EVO channel   Caniveau EVO   Calha EVO   Canaletta EVO	ABS
6	Recogepelos   Hair collector   Attrape-cheveux   Coletor de cabelo   Raccogli peli	ABS
7	Rejilla EVO   EVO Grid   Grille EVO   Grade EVO   Griglia EVO	AISI 304
8	Conexión salida Ø50   Connection output Ø50   Connexion de sortie Ø50 Ligação de saída Ø50   Collegamento in uscita Ø50	SBR/NBR
9	*Reductor Ø50/40   *Reducer Ø50/40   *Réducteur Ø50/40   *Redutor Ø50/40   *Riduttore Ø50/40	PP
10	Tapa Protectora   Protective Cover   Couvercle de protection   Tampa protetora   Copertura protettiva	PVC
11	Refuerzo esquina interior W-S DIN   Interior corner reinforcement W-S DIN   Renfort de coin intérieur W-S DIN Reforço de canto interno W-S DIN   Rinforzo angolo interno W-S DIN	EVAC
12	Refuerzo de tubería W-S TUB   Pipe reinforcement W-S TUB   Renforcement de tuyauterie W-S TUB Reforço de tubulação W-S TUB   Rinforzo per tubi W-S TUB*	EVAC
13	Quitarejillas   Grate Remover   Enleveur de grilles   Removedor de grelhas   Rimuovi-griglie	ABS
14	Sumidero Ruber Reducido   Reduced Ruber Drain   Siphon Ruber Réduit   Ralo Ruber Reduzido   Sifone Ridotto Ruber	ABS

\* Solo incluido con RUBER H50 | Only included with RUBER H50 | Inclus uniquement avec RUBER H50 | Incluído apenas com RUBER H50 | Incluso solo con RUBER H50

## Esquema de instalación

Installation diagram · Schéma d'installation

Esquema de instalação · Schema di installazione

### RUBER H50

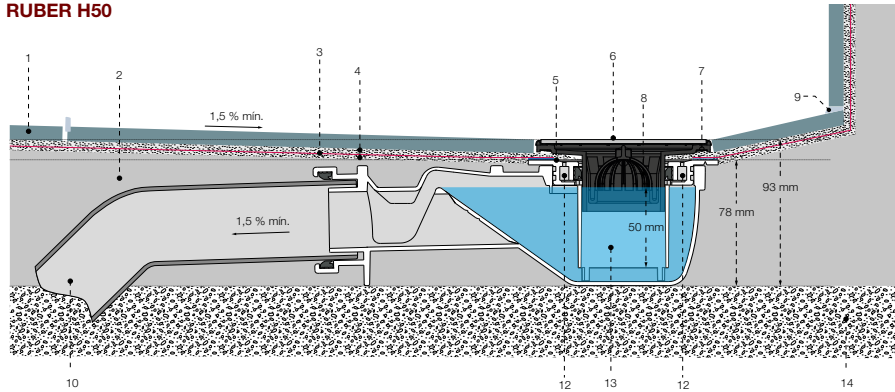

### RUBER H28

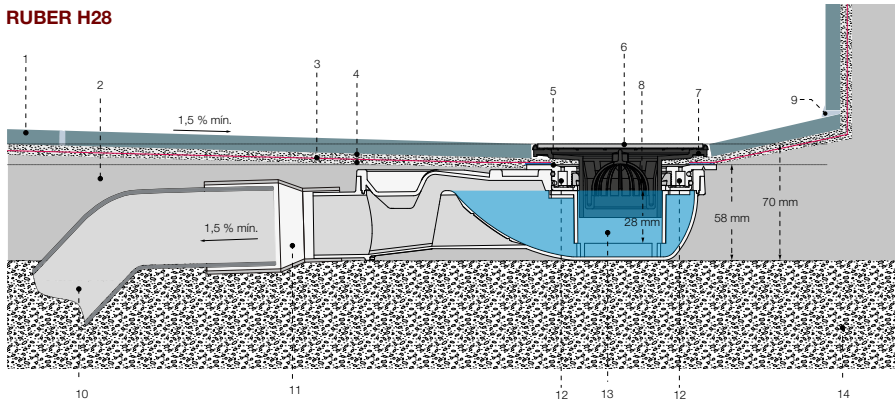

1. Pavimento | Flooring | Carrelage | Piso | Pavimento
2. Recrecido de mortero y pendientes | Mortar screed with slopes | Chape de mortier avec pentes | Rebocho de argamassa com inclinações | Massetto con pendenze
3. Lámina WATER-STOP | WATER-STOP membrane | Membrane WATER-STOP | Membrana WATER-STOP | Guaina WATER-STOP
4. Cemento cola C2 | C2 adhesive cement | Ciment colle C2 | Cimento cola C2 | Cimento adesivo C2
5. Adaptador | Adapter | Adaptateur | Adaptador | Adattatore
6. Rejilla EVO | EVO Grate | Grille EVO | Grelha EVO | Griglia EVO
7. Canaleta EVO | EVO channel | Grille linéaire | Grelha linear | Griglia lineare
8. Recogepelos | Hair collector | Attrape-cheveux | Coletor de cabelo | Raccogli peli
9. W-S MASTIC | W-S MASTIC | W-S MASTIC | W-S MASTIC | W-S MASTIC
10. Tubería de desagüe | Ø50 Drain pipe Ø50 | Tuyau de drainage Ø50 | Tubo de drenagem Ø50 | Tubo di scarico Ø50
11. Conexión Ø40/50 | Connection Ø40/50 | Connexion Ø40/50 | Conexão Ø40/50 | Connessione Ø40/50\*
12. Drenaje secundario | Secondary drainage | Drainage secondaire | Drenagem secundária | Drenaggio secondario
13. Cuerpo del sifón con retén de agua | Siphon body with water seal | Corps de siphon avec garde d'eau | Corpo de sifão com retenção de água | Corpo del sifone con colonna d'acqua
14. Forjado | Slab | Dalle | Laje | Soloia

\* No incluido | Not included | Non inclus | Não incluído | Non incluso

## Antes de iniciar la instalación

Before starting the installation · Avant de commencer l'installation

Antes de iniciar a instalação · Prima di iniziare l'installazione

**ES.** Antes de iniciar la instalación es muy importante comprobar si necesita un sumidero sifónico o si se va a instalar con un bote sifónico externo. El cuerpo del sistema está diseñado como sifónico, pero si se tiene que instalar con un bote sifónico externo, el retén de agua se puede anular para evitar el riesgo de obstrucción por doble sifón.

**EN.** Before starting the installation, it is essential to check whether you need a siphonic drain or if it will be installed with an external siphonic bowl. The system body is designed as siphonic, but if it has to be installed with an external siphonic bowl, the water seal can be bypassed to avoid the risk of obstruction due to a double siphon.

**FR.** Avant de commencer l'installation, il est très important de vérifier si vous avez besoin d'un siphon de sol ou si vous allez l'installer avec un siphon externe. Le corps du système est conçu comme un siphon, mais s'il doit être installé avec un siphon externe, le garde d'eau peut être annulé pour éviter le risque d'obstruction par double siphon.

**PT.** Antes de começar a instalação, é muito importante verificar se precisa de um ralo sifonado ou se será instalado com um sifão externo. O corpo do sistema é projetado como sifonado, mas se precisar ser instalado com um sifão externo, o vedante de água pode ser anulado para evitar o risco de obstrução por duplo sifão.

**IT.** Prima di iniziare l'installazione, è molto importante verificare se è necessario un sifone di scarico o se verrà installato con una vaschetta sifonica esterna. Il corpo del sistema è progettato come sifonato, ma se deve essere installato con una vaschetta sifonica esterna, la colonna d'acqua può essere annullata per evitare il rischio di occlusione da doppio sifone.

**EN CASO DE TENER BOTE SIFÓNICO / PASOS PARA ANULAR EL SIFÓN IF A FLOOR DRAIN TRAP IS PRESENT / STEPS TO DISABLE THE TRAP EN CAS DE PRÉSENCE D'UN SIPHON DE SOL / ÉTAPES POUR SUPPRIMER LE SIPHON EM CASO DE EXISTIR UM SIFÃO DE PISO / PASSOS PARA ANULAR O SIFÃO IN PRESENZA DI UN POZZETTO SIPHONICO / FASI PER DISATTIVARE IL SIPHONE**

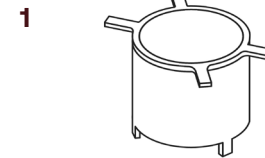

**ES.** Retirar la pieza tubular CORONA RUBER.

**EN.** Remove the RUBER CROWN tubular piece.

**FR.** Retirez la pièce tubulaire COURONNE RUBER.

**PT.** Remova a peça tubular COROA RUBER.

**IT.** Rimuovere il pezzo tubolare CORONA RUBER.

**2.1**

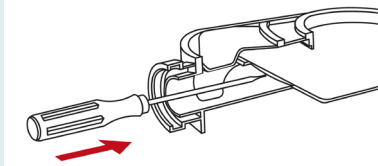

**2.2**

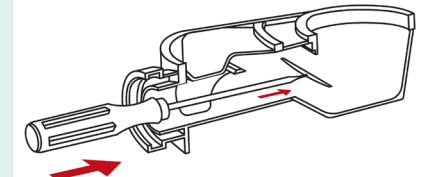

**ES.** Romper la sección preparada con la línea de rotura controlada con un destornillador o similar.

**EN.** Break the prepared section with the controlled breaking line using a screwdriver or similar tool.

**FR.** Cassez la section préparée avec la ligne de rupture contrôlée à l'aide d'un tournevis ou d'un outil similaire.

**PT.** Quebre a seção preparada com a linha de rotura controlada com um parafuso ou ferramenta similar.

**IT.** Rompere la sezione preparata con la linea di rottura controllata con un cacciavite o strumento simile.

## Instalación

Installation · Installation  
Instalação · Installazione

1

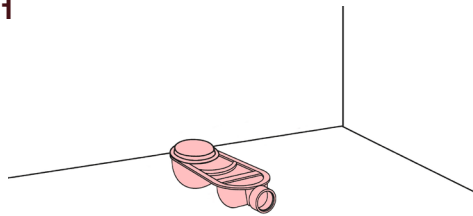

**ES.** Posicionar la cazoleta en la posición deseada.  
**EN.** Position the drain in the desired location.  
**FR.** Positionnez le drain à l'endroit souhaité.  
**PT.** Posicione o dreno na posição desejada.  
**IT.** Posizionare lo scarico nella posizione desiderata.

**ES.** La distancia máxima a pared debe ser de 15 cm para garantizar un solape adecuado. Para una distancia mayor será obligatorio utilizar W-S BAND para sellar la unión entre el plato y la pared. **EN.** The maximum distance from the wall must be 15 cm to ensure proper overlap. For a greater distance, it is mandatory to use W-S BAND to seal the joint between the tray and the wall. **FR.** La distance maximale au mur doit être de 15 cm afin de garantir un chevauchement correct. Pour une distance supérieure, il est obligatoire d'utiliser W-S BAND pour sceller l'union entre le receveur et le mur. **PT.** A distância máxima da parede deve ser de 15 cm para garantir uma sobreposição adequada. Para uma distância maior, é obrigatório utilizar W-S BAND para selar a união entre o prato e a parede. **IT.** La distanza massima dalla parete deve essere di 15 cm per garantire una corretta sovrapposizione. Per una distanza maggiore, è obbligatorio utilizzare W-S BAND per sigillare l'unione tra il piatto e la parete.

1.1

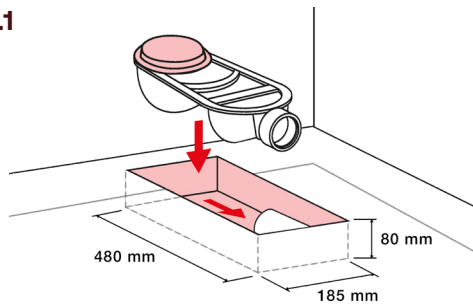

**ES.** Preparar el alojamiento para el sumidero, conectarlo y colocar la tapa.  
**EN.** Prepare the housing for the drain, connect it and place the cover.  
**FR.** Préparer le logement pour le siphon, le raccorder et poser le couvercle.  
**PT.** Preparar o alojamento para o ralo, conectá-lo e colocar a tampa.  
**IT.** Preparare l'alloggiamento per lo scarico, collegarlo e mettere il coperchio.

2

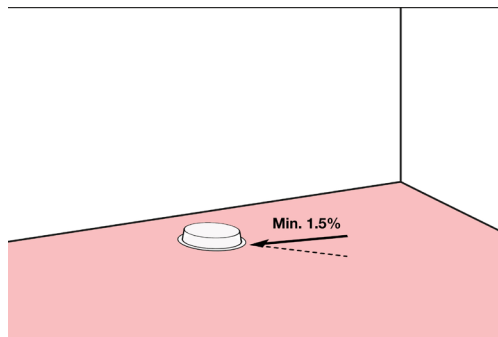

**ES.** Verter mortero formando las pendientes hasta el nivel de la tapa protectora.  
**EN.** Pour mortar, creating slopes up to the level of the protective cover.  
**FR.** Verser le mortier en formant les pentes jusqu'au niveau du couvercle de protection.  
**PT.** Verter argamassa formando as inclinações até o nível da tampa protetora.  
**IT.** Gettare la malta formando le pendenze fino al livello del coperchio protettivo.

3

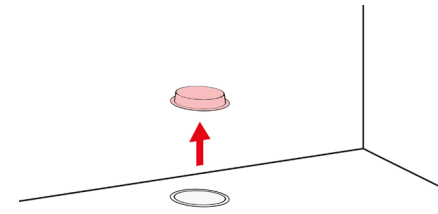

**ES.** Dejar curar el mortero durante el tiempo requerido por el fabricante o 24 horas. Una vez seco, comprobar que el sumidero esté a nivel y retirar la tapa de protectora.  
**EN.** Allow the mortar to cure for the time required by the manufacturer or 24 hours. Once dry, check that the drain is level and remove the protective cover.  
**FR.** Laisser durcir le mortier pendant le temps requis par le fabricant ou pendant 24 heures. Une fois sec, vérifiez que le

siphon est de niveau et retirez le couvercle de protection.  
**PT.** Deixar a argamassa curar pelo tempo requerido pelo fabricante ou por 24 horas. Depois de seco, verifique se o ralo está nivelado e retire a tampa protetora.  
**IT.** Lasciare indurire il calcestruzzo per il tempo richiesto dal produttore o per 24 ore. Una volta asciutto, verificare che il scolo sia in piano e rimuovere il coperchio protettivo.

4

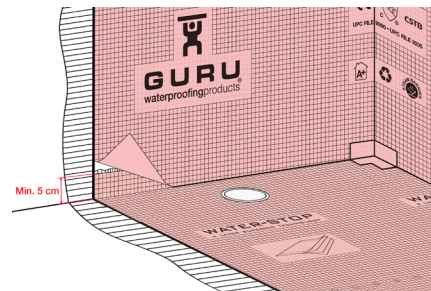

**ES.** Conectar la lámina WATER-STOP presionando el adaptador termoado al sumidero. Presionar todo el perímetro para asegurar que está bien encajado. Adherir la lámina a suelo y pared usando cemento cola C2. Los uniones entre láminas deberán sobrepasar a los menos 5 cm usando C2 y se deben de hacer a favor del flujo de agua. Utilizar accesorios prefabricados para tratar puntos críticos.  
**EN.** Connect the WATER-STOP membrane by pressing the heat-sealed adapter to the drain. Press around the entire perimeter to ensure a proper fit. Adhere the membrane to the floor and wall using C2 tile adhesive. Overlap the joints between membranes by at least 5 cm with C2, always following the water flow direction. Use prefabricated accessories to treat critical points.  
**FR.** Connecter la membrane WATER-STOP en pressant l'adaptateur thermosoudé sur le drain. Presser tout le périmètre pour garantir un bon ajustement. Coller la membrane au sol et au mur avec une colle à carrelage C2. Les jonctions

entre membranes doivent se chevaucher d'au moins 5 cm avec la C2, en suivant toujours le sens de l'écoulement de l'eau. Utiliser des accessoires préfabriqués pour traiter les points critiques.  
**PT.** Conectar a lâmina WATER-STOP pressionando o adaptador termo-selado ao dreno. Pressionar todo o perímetro para garantir um encaixe correto. Adherir a lâmina ao piso e à parede com cimento-cola C2. As uniões entre lâminas devem sobrepôr-se pelo menos 5 cm com C2, sempre no sentido do fluxo da água. Utilizar acessórios pré-fabricados para tratar pontos críticos.  
**IT.** Collegare la lamina WATER-STOP premendo l'adattatore termosaldato allo scarico. Premere tutto il perimetro per assicurare un corretto fissaggio. Incollare la lamina a pavimento e parete con collante C2. Le giunzioni tra lamine devono sovrapporsi di almeno 5 cm con C2, sempre seguendo il flusso dell'acqua. Utilizzare accessori prefabbricati per trattare i punti critici.

5

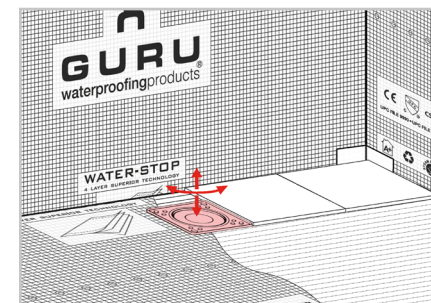

**ES.** Colocar la canal tomando como referencia la altura del pavimento, de manera que quede ligeramente por debajo de este.  
**EN.** Install the channel using the pavement level as a reference, ensuring it remains slightly below it.  
**FR.** Poser le caniveau en prenant comme référence le niveau du revêtement, de façon à ce qu'il reste légèrement en dessous.  
**PT.** Instalar a canaleta tomando como referência o nível do pavimento, garantindo que fique ligeiramente abaixo dele.

**IT.** Posare la canaletta prendendo come riferimento il livello del pavimento, in modo che rimanga leggermente al di sotto.

6

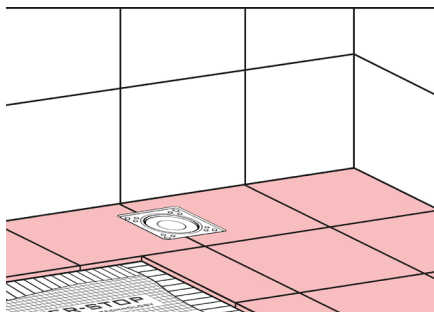

**ES.** Instalar la cerámica en el pavimento utilizando cemento cola C2. Limpiar posibles restos de cemento cola del interior de la canaleta, antes de que se seque.

**EN.** Install the ceramic tiles on the floor using C2 adhesive cement. Clean any adhesive cement residues from inside the channel before it dries.

**FR.** Installer la céramique sur le sol en utilisant du ciment adhésif C2. Nettoyez les éventuels résidus de ciment-colle à l'intérieur de la gouttière avant qu'ils ne sèchent.

**PT.** Instalar o revestimento cerâmico no chão usando cimento cola C2. Limpe possíveis resíduos de cimento cola do interior da calha antes que sequem.

**IT.** Installare la ceramica sul pavimento utilizzando il cemento adesivo C2. Pulire eventuali residui di cemento-colla all'interno della canaletta prima che si asciugano.

7

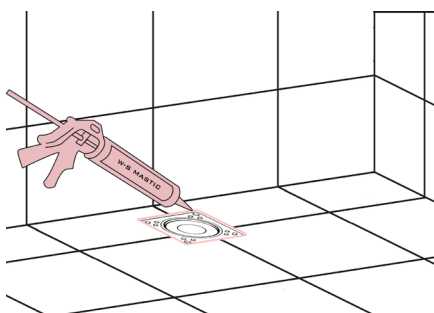

**ES.** Sellar la unión de la canal y los azulejos con W-S MASTIC o similar.

**EN.** Seal the joint between the channel and the tiles with W-S MASTIC or similar.

**FR.** Sceller l'union entre le caniveau et les carreaux avec W-S MASTIC ou équivalent.

**PT.** Selar a união entre o canal e os azulejos com W-S MASTIC ou similar.

**IT.** Sigillare l'unione tra il canale e le piastrelle con W-S MASTIC o simile.

8

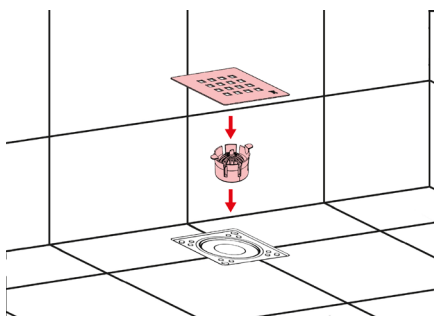

**ES.** Colocar el recogepelos y la rejilla.

**EN.** Place the debris collector, and the grate.

**FR.** Placer le collecteur de débris et la grille.

**PT.** Colocar o coletor de detritos e a grelha.

**IT.** Posizionare il raccogli capelli e la griglia.

## Información adicional

Additional information · Informations supplémentaires  
Informações adicionais · Informazioni aggiuntive

Para desplazar el sumidero / To relocate the drain / Pour déplacer le corps du siphon / Para deslocar o corpo do sifão / Per spostare il corpo sifone

**ES.** Cortar la membrana sobrante, reservando 10 cm para la subida de la pared. Pegar la pieza recortada donde sea necesario utilizando un solapamiento de 5 a 10 cm en la dirección de la pendiente.

**EN.** Cut the excess membrane, keeping 10 cm for the wall upturn. Bond the trimmed piece where needed using an overlap of 5 to 10 cm in the direction of the slope.

**FR.** Couper l'excédent de membrane en gardant 10 cm pour la remontée murale. Coller la partie découpée là où elle manque, avec un chevauchement de 5 à 10 cm dans le sens de la pente.

**PT.** Corte o excesso da manta, mantendo 10 cm para o levantamento na parede. Fixe a parte cortada onde faltar, sobrepondo de 5 a 10 cm na direção da inclinação.

**IT.** Tagliare la membrana in eccesso, lasciando 10 cm per il risvolto a parete. Incollare la parte tagliata dove manca, sovrapponendo da 5 a 10 cm seguendo la pendenza.

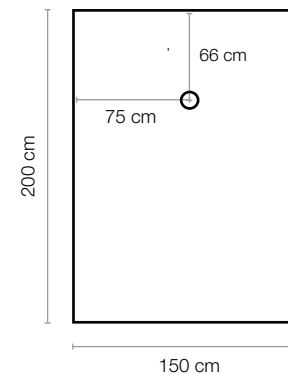

Consultar documentación técnica WATER-STOP.

Refer to water-stop technical documentation.

Consulter la documentation technique water-stop.

Consultar a documentação técnica water-stop.

Consultare la documentazione tecnica water-stop.

## Garantía

Warranty · Garantie

Garantia · Garanzia

**ES.** Estil GURU S.L.U. como empresa fabricante de sistemas para impermeabilización y aislamiento, y de sistemas de desagüe asociados a la impermeabilización, garantiza la calidad y prestaciones de sus productos.

Estil GURU, S.L.U. garantiza que sus productos cumplen las especificaciones técnicas y normativas de calidad que les son de aplicación. Que los productos están libres de defectos de fabricación y no fallarán en condiciones de uso normal durante el periodo de garantía aplicable indicado en este documento, con la condición de que los productos se instalen de conformidad con las hojas de datos técnicos y guías de instalación de producto emitidas por Estil GURU S.L.U. que están vigentes en el momento de la instalación, y con las regulaciones gubernamentales y de la industria.

Esta Garantía limitada está condicionada y se considerará nula y sin efecto y Estil GURU tendrá derecho a rechazar cualquier reclamación si los productos se han almacenado o instalado incorrectamente, o los productos están sujetos a uso anormal, falta de mantenimiento, o se han utilizado de una manera distinta a aquella para la que fueron diseñados.

Los productos y sistemas cuentan con certificado de garantía de fabricante por 10 años respaldada por póliza de seguro R.C.

**EN.** Estil GURU S.L.U., as a manufacturer of waterproofing and insulation systems, and associated drainage systems, guarantees the quality and performance of its products.

Estil GURU, S.L.U. guarantees that its products meet the technical specifications and quality standards applicable to them. That the products are free from manufacturing defects and will not fail under normal conditions of use during the applicable warranty period indicated in this document, provided that the products are installed in accordance with the technical data sheets and product installation guides issued by Estil GURU S.L.U. that are in force at the time of installation, and with governmental and industry regulations.

This Limited Warranty is conditioned and will be considered null and void, and Estil GURU will have the right to reject any claim if the products have been stored or installed incorrectly, or the products are subject to abnormal use, lack of maintenance, or have been used in a manner different from that for which they were designed.

The products and systems come with a manufacturer's warranty certificate for 10 years backed by an R.C. insurance policy.

**FR.** Estil GURU S.L.U., en tant qu'entreprise fabriquant des systèmes d'étanchéité et d'isolation, ainsi que des systèmes de drainage associés à l'étanchéité, garantit la qualité et les performances de ses produits.

Estil GURU, S.L.U. garantit que ses produits répondent aux spécifications techniques et aux normes de qualité qui leur sont applicables. Que les produits sont exempts de défauts de fabrication et ne présenteront pas de défaillance dans des conditions normales d'utilisation pendant la période de garantie applicable indiquée dans ce document, à condition que les produits soient installés conformément aux fiches techniques et aux guides d'installation des produits émis par Estil GURU S.L.U. qui sont en vigueur au moment de l'installation, et avec les réglementations gouvernementales et industrielles.

Cette garantie limitée est conditionnée et sera considérée comme nulle et non avenue, et Estil GURU aura le droit de rejeter toute réclamation si les produits ont été stockés ou installés de manière incorrecte, ou si les produits sont soumis à une utilisation anormale, à un manque de maintenance, ou s'ils ont été utilisés d'une manière différente de celle pour laquelle ils ont été conçus.

Les produits et systèmes sont accompagnés d'un certificat de garantie du fabricant de 10 ans, soutenu par une police d'assurance R.C.

**PT.** Estil GURU S.L.U., como empresa fabricante de sistemas de impermeabilização e isolamento, e de sistemas de drenagem associados à impermeabilização, garante a qualidade e o desempenho de seus produtos.

Estil GURU, S.L.U. garante que seus produtos atendem às especificações técnicas e normas de qualidade aplicáveis a eles. Que os produtos estão livres de defeitos de fabricação e não falharão em condições normais de uso durante o período de garantia aplicável indicado neste documento, desde que os produtos sejam instalados de acordo com as fichas técnicas e guias de instalação do produto emitidas pela Estil GURU S.L.U. que estão em vigor no momento da instalação, e com as regulamentações governamentais e da indústria.

Esta Garantia Limitada é condicionada e será considerada nula e sem efeito, e a Estil GURU terá o direito de rejeitar qualquer reclamação se os produtos tiverem sido armazenados ou instalados incorretamente, ou se os produtos estiverem sujeitos a uso anormal, falta de manutenção, ou se tiverem sido utilizados de maneira diferente daquela para a qual foram projetados.

Os produtos e sistemas são acompanhados de um certificado de garantia do fabricante por 10 anos, apoiado por uma apólice de seguro R.C.

**IT.** Estil GURU S.L.U., come azienda produttrice di sistemi per impermeabilizzazione e isolamento, e di sistemi di drenaggio associati all'impermeabilizzazione, garantisce la qualità e le prestazioni dei suoi prodotti.

Estil GURU, S.L.U. garantisce che i suoi prodotti rispettino le specifiche tecniche e le normative di qualità applicabili. Che i prodotti siano privi di difetti di fabbricazione e non falliranno in condizioni normali di utilizzo durante il periodo di garanzia applicabile indicato in questo documento, a condizione che i prodotti siano installati in conformità con le schede tecniche e le guide di installazione del prodotto emesse da Estil GURU S.L.U. che sono in vigore al momento dell'installazione, e con le normative governative e del settore.

Questa Garanzia Limitata è condizionata e sarà considerata nulla e senza effetto, e Estil GURU avrà il diritto di respingere qualsiasi reclamo se i prodotti sono stati immagazzinati o installati in modo non corretto, o se i prodotti sono soggetti a un uso anomalo, mancanza di manutenzione, o sono stati utilizzati in modo diverso da quello per cui sono stati progettati.

I prodotti e i sistemi sono forniti con certificato di garanzia del produttore per 10 anni, garantiti da una polizza assicurativa R.C.



**ES.** Los documentos acreditativos, declaraciones y certificaciones están disponibles en la sección de descargas de la página web [www.estilguru.com](http://www.estilguru.com) y pueden solicitarse por correo electrónico a nuestro servicio de atención al cliente en la dirección [atencionalcliente@estilguru.com](mailto:atencionalcliente@estilguru.com)

**EN.** Supporting documents, declarations and certifications are available in the download section of the website [www.estilGURU.com](http://www.estilGURU.com) and can also be requested via email from our customer service department at [atencionalcliente@estilguru.com](mailto:atencionalcliente@estilguru.com)

**FR.** Les documents de support, déclarations et certifications sont disponibles dans la section de téléchargement du site web [www.estilguru.com](http://www.estilguru.com) et peuvent être demandés par e-mail auprès de notre service client à l'adresse [atencionalcliente@estilguru.com](mailto:atencionalcliente@estilguru.com)

**PT.** Os documentos de suporte, declarações e certificações estão disponíveis na seção de download do site [www.estilguru.com](http://www.estilguru.com) e podem ser solicitados por e-mail através do nosso serviço de atendimento ao cliente em [atencionalcliente@estilguru.com](mailto:atencionalcliente@estilguru.com)

**IT.** Documenti di supporto, dichiarazioni di prestazione e certificazioni sono disponibili nella sezione download del sito web [www.estilguru.com](http://www.estilguru.com) e possono essere richiesti via email al nostro servizio clienti all'indirizzo [atencionalcliente@estilguru.com](mailto:atencionalcliente@estilguru.com)

## GURU Headquarters

C/ de l'Ordim, 10 Ontinyent, Valencia

T (+34) 96 291 45 11

[info@estilguru.com](mailto:info@estilguru.com)

## GURU Oficinas

C/ dels Telers, 22 Ontinyent, Valencia

T (+34) 96 291 45 11

[info@estilguru.com](mailto:info@estilguru.com)