

GUÍA DE CORTE DEL REVESTIMIENTO **W-S SINK**

TILE CUTTING GUIDE GUIDE DE COUPE DU REVÊTEMENT GUIA DE CORTE DO REVESTIMENTO
GUIDA AL TAGLIO DEL RIVESTIMENTO

- ES** Planos para el W-S SINK y una cerámica de 6 / 8 / 10 / 12 mm:
- Si el espesor de la cerámica es diferente de 6 / 8 / 10 / 12 mm, ajustar las cotas según corresponda.
- EN** Plans for the W-S SINK and 6 / 8 / 10 / 12 mm ceramic tile:
- If the ceramic tile thickness is different from 6 / 8 / 10 / 12 mm, adjust the dimensions accordingly.
- FR** Plans pour le W-S SINK et une céramique de 6 / 8 / 10 / 12 mm:
- Si l'épaisseur de la céramique est différente de 6 / 8 / 10 / 12 mm, ajustez les dimensions en conséquence.
- PT** Planos para o W-S SINK e uma cerâmica de 6 / 8 / 10 / 12 mm:
- Se a espessura da cerâmica for diferente de 6 / 8 / 10 / 12 mm, ajuste as medidas conforme necessário.
- IT** Piani per il W-S SINK e una ceramica di 6 / 8 / 10 / 12 mm:
- Se lo spessore della ceramica è diverso da 6 / 8 / 10 / 12, regola le misure di conseguenza.

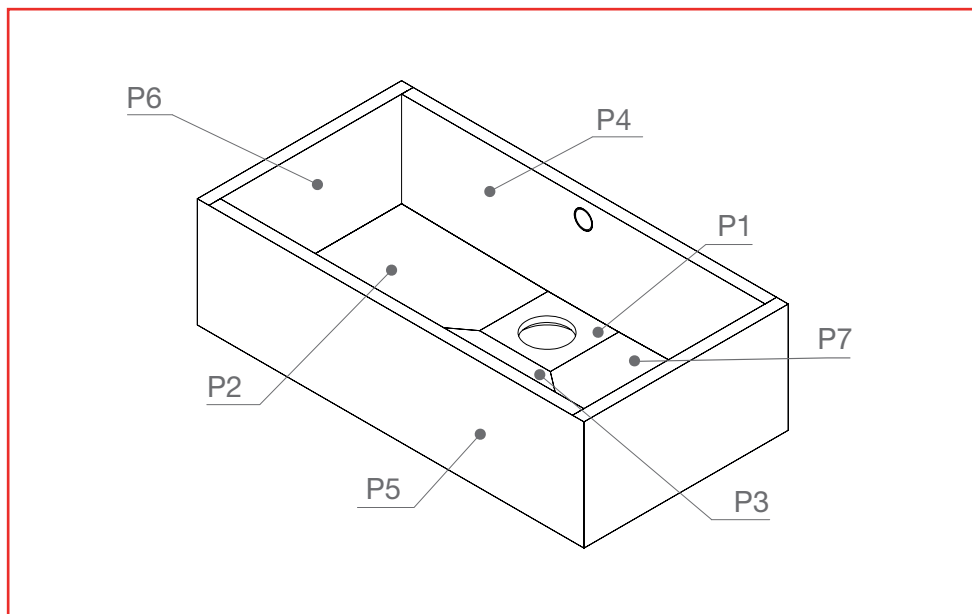

**INFORMACIÓN ADICIONAL ADDITIONAL INFORMATION INFORMATIONS SUPPLÉMENTAIRES
INFORMAÇÕES ADICIONAIS INFORMAZIONI AGGIUNTIVE**

ES Para instalar el lavabo consulte la GUÍA DE INSTALACIÓN W-S SINK.

- » El fregadero no es autoportante. Es imprescindible montar una estructura de soporte.
- » La conexión al desagüe debe hacerse con un sistema de drenaje estándar (no incluido).
- » Esperar el curado total del adhesivo antes de utilizar el fregadero.

EN To install and cut the tiles, refer to the W-S SINK TILE CUTTING GUIDE.

- » The sink is not self-supporting. It is essential to install a suitable support structure.
- » The drain connection must be made with a standard drainage system (not included).
- » Allow the adhesive to cure fully before using the sink.

FR Pour installer le lavabo, consultez le GUIDE D'INSTALLATION W-S SINK.

- » L'évier n'est pas autoportant. Il est indispensable d'installer une structure de support appropriée.
- » La connexion au drain doit être réalisée avec un système de drainage standard (non inclus).
- » Attendre le séchage complet de la colle avant d'utiliser l'évier.

PT Para instalar o lavatório, consulte o GUIA DE INSTALAÇÃO W-S SINK.

- » A pia não é autoportante. É imprescindível instalar uma estrutura de suporte adequada.
- » A conexão ao dreno deve ser feita com um sistema de drenagem padrão (não incluído).
- » Aguardar a cura total do adesivo antes de usar a pia.

IT Per installare il lavabo, consultare la GUIDA DI INSTALLAZIONE W-S SINK.

- » Il lavello non è autoportante. È indispensabile montare una struttura di supporto adeguata.
- » Il collegamento allo scarico deve essere effettuato con un sistema di drenaggio standard (non incluso).
- » Attendere la completa asciugatura dell'adesivo prima di utilizzare il lavello.

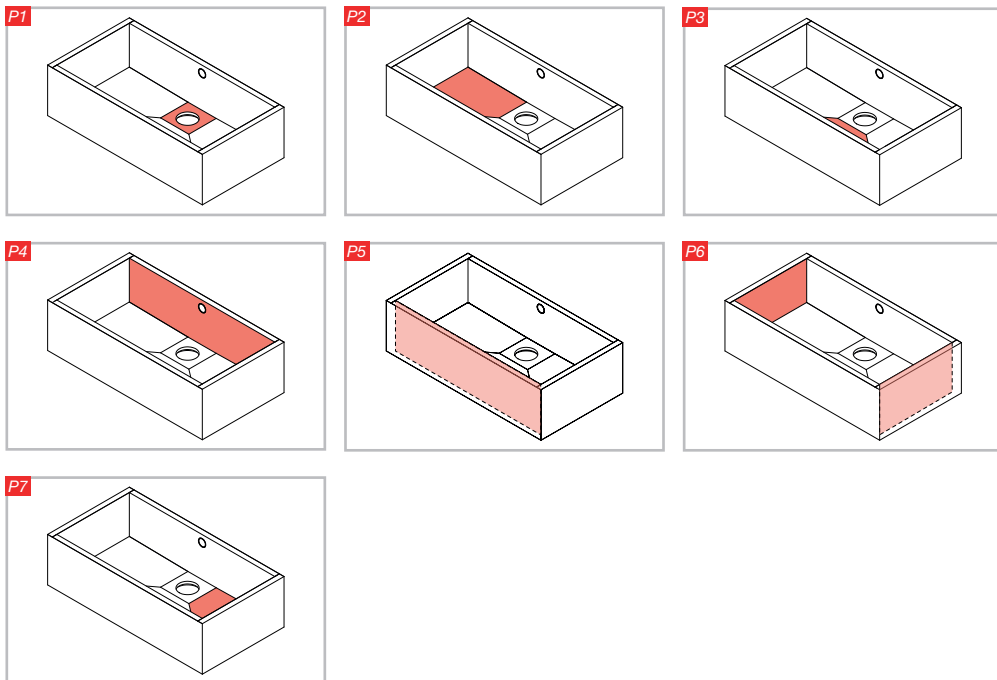

OBSERVACIONES OBSERVATIONS OBSERVATIONS OBSERVAÇÕES OSSERVAZIONI

ES Para una correcta instalación, esta guía ha sido desarrollada considerando espesores de revestimiento entre 6 y 12 mm y el uso de diferentes adhesivos (cemento cola tipo C2 y W-S MASTIC). Ambos factores deben tenerse en cuenta al seleccionar el corte, ya que afectan la posición final del revestimiento.

▲ **Las medidas son orientativas, pueden variar según la instalación.**

EN For a proper installation, this guide has been developed considering ceramic tile thicknesses between 6 and 12 mm, and the use of different adhesives (C2 cement adhesive and W-S MASTIC). Both factors must be taken into account to select the most appropriate cut, as they influence the final tile position.

▲ **The measurements are approximate and may vary depending on the installation.**

FR Pour une installation correcte, ce guide a été élaboré en tenant compte des épaisseurs de revêtement comprises entre 6 et 12 mm et de l'utilisation de différents adhésifs (mortier-colle type C2 et W-S MASTIC). Ces deux facteurs doivent être pris en compte lors du choix de la coupe la plus appropriée, car ils influencent la position finale du revêtement.

▲ **Les mesures sont indicatives et peuvent varier selon l'installation.**

PT Para uma instalação correta, este guia foi desenvolvido considerando espessuras de revestimento entre 6 e 12 mm e o uso de diferentes adesivos (cimento-cola tipo C2 e W-S MASTIC). Ambos os fatores devem ser considerados ao selecionar o corte mais adequado, pois afetam a posição final do revestimento.

▲ **As medidas são aproximadas e podem variar conforme a instalação.**

IT Per una corretta installazione, questa guida è stata sviluppata considerando spessori di rivestimento compresi tra 6 e 12 mm e l'uso di diversi adesivi (colla cementizia tipo C2 e W-S MASTIC). Entrambi i fattori devono essere presi in considerazione nella scelta del taglio più adeguato, poiché influenzano la posizione finale del rivestimento.

▲ **Le misure sono indicative e possono variare a seconda dell'installazione.**

ES Referencia de espesores: con cemento cola C2 y llana dentada de 8 mm → 4 mm; con W-S MASTIC → 2 mm.

EN Thickness reference: with C2 cement adhesive and an 8 mm notched trowel → 4 mm; with W-S MASTIC → 2 mm.

FR Référence des épaisseurs : avec du mortier-colle C2 et une truelle crantée de 8 mm → 4 mm; avec le W-S MASTIC → 2 mm.

PT Referência de espessuras: com cimento-cola C2 e desempenadeira dentada de 8 mm → 4 mm; com W-S MASTIC → 2 mm.

IT Riferimento spessori: con colla cementizia C2 e spatola dentata da 8 mm → 4 mm; con W-S MASTIC → 2 mm.

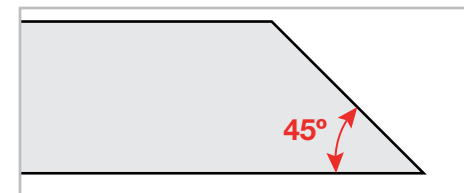

ES Los biselados a 45° están señalados por una doble línea.

EN The 45° bevels are marked by a double line.

FR Les biseaux à 45° sont indiqués par une double ligne.

PT Os chanfros a 45° estão indicados por uma linha dupla.

IT I biselli a 45° sono indicati da una doppia linea.

ES Si la cerámica es gruesa, puede ser necesario un doble biselado para evitar que se rompa la punta del bisel.

EN If the ceramic is thick, a double bevel may be necessary to prevent the tip of the bevel from breaking.

FR Si la céramique est épaisse, un double biseau peut être nécessaire pour éviter que la pointe du biseau ne se casse.

PT Se a cerâmica for grossa, pode ser necessário um duplo bisel para evitar que a ponta do bisel quebre.

IT Se la ceramica è spessa, potrebbe essere necessario un doppio smusso per evitare che la punta dello smusso si rompa.

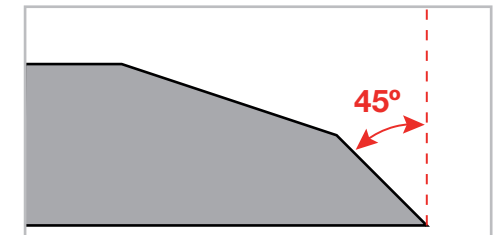

ESPEJOR CERÁMICA 6MM TILE THICKNESS 6MM ÉPAISSEUR CÉRAMIQUE 6MM ESPESSURA CERÂMICA 6MM SPESSORE CERAMICA 6MM

» **Instalación con cemento cola C2** Installation with C2 adhesive Pose avec colle C2 Instalação com cola C2 Installazione con adesivo C2

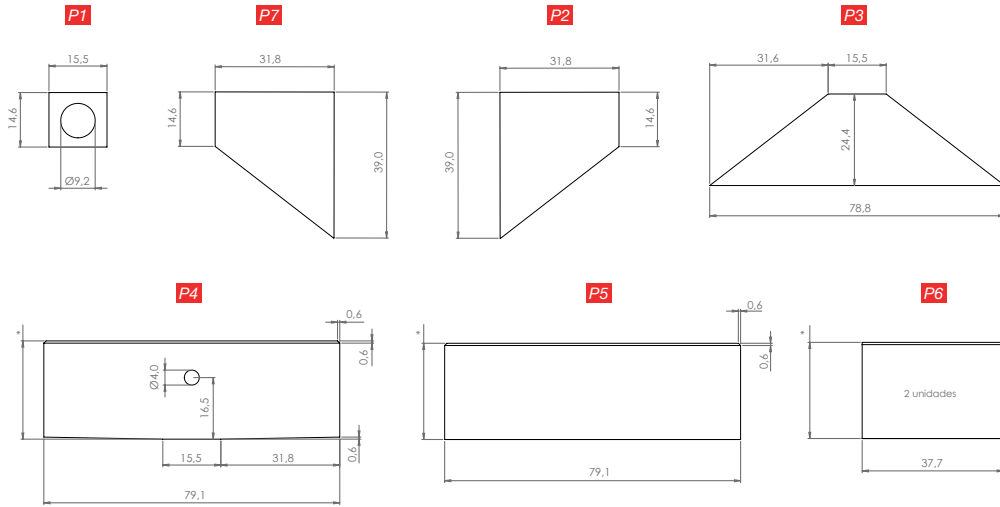

ESPEJOR CERÁMICA 8MM TILE THICKNESS 8MM ÉPAISSEUR CÉRAMIQUE 8MM ESPESSURA CERÂMICA 8MM SPESSORE CERAMICA 8MM

» **Instalación con cemento cola C2** Installation with C2 adhesive Pose avec colle C2 Instalação com cola C2 Installazione con adesivo C2

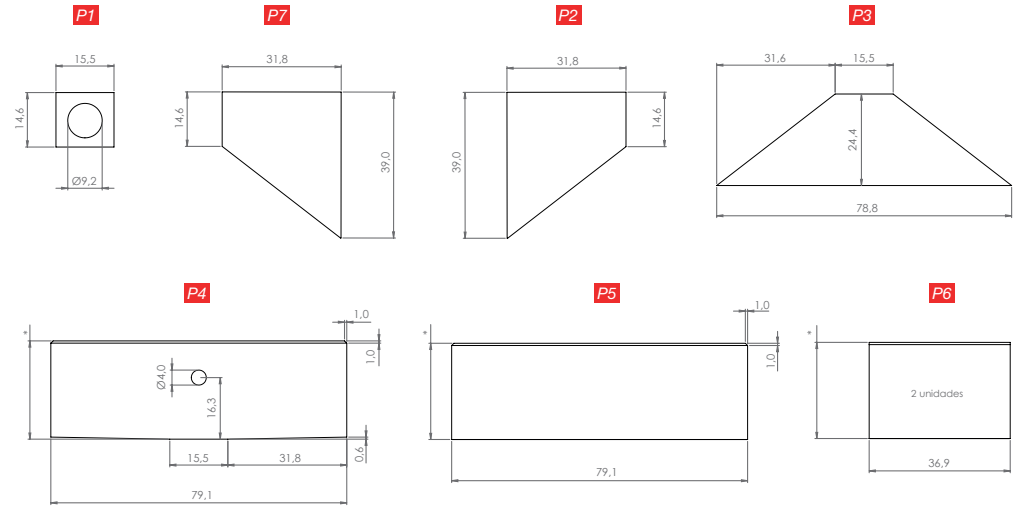

» **Instalación con W-S MASTIC** Installation with W-S MASTIC Pose avec W-S MASTIC Instalação com W-S MASTIC Installazione con W-S MASTIC

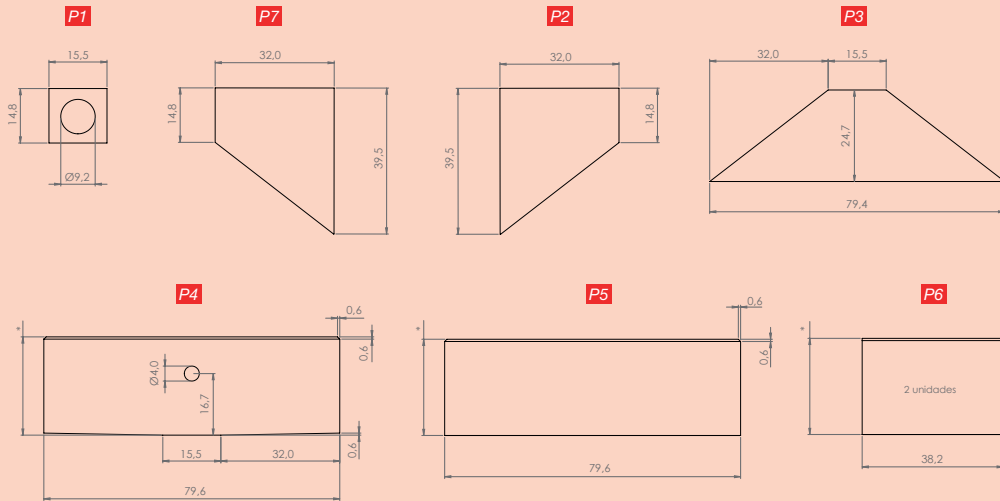

» **Instalación con W-S MASTIC** Installation with W-S MASTIC Pose avec W-S MASTIC Instalação com W-S MASTIC Installazione con W-S MASTIC

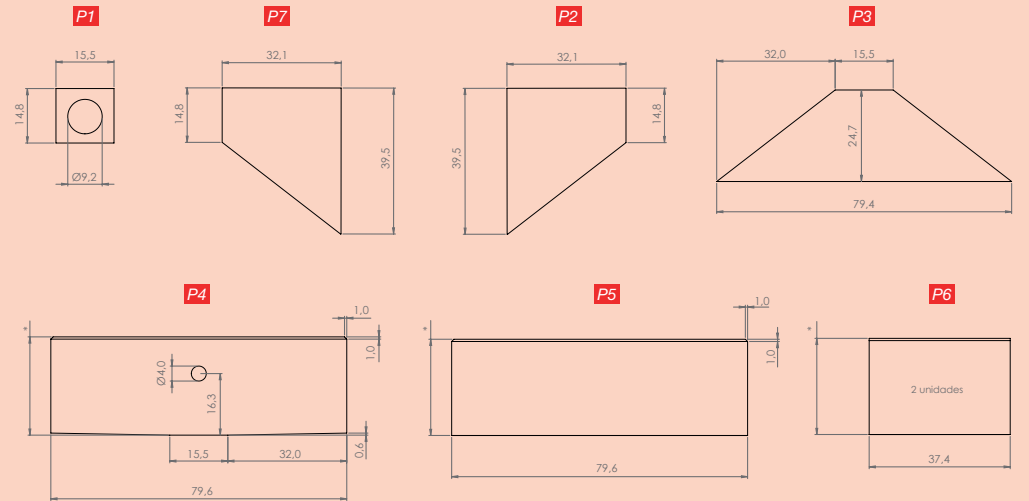

* Depende del espesor de la encimera It depends on the thickness of the countertop Cela dépend de l'épaisseur du plan de travail Dependende da espessura da bancada Dipende dallo spessore del piano di lavoro

* Depende del espesor de la encimera It depends on the thickness of the countertop Cela dépend de l'épaisseur du plan de travail Dependende da espessura da bancada Dipende dallo spessore del piano di lavoro

**ESPEJOR CERÁMICA 10MM TILE THICKNESS 10MM ÉPAISSEUR CÉRAMI-
QUE 10MM ESPESSURA CERÂMICA 10MM SPESSORE CERAMICA 10MM**

» **Instalación con cemento cola C2** Installation with C2 adhesive Pose avec colle C2 Instalação com cola C2 Installazione con adesivo C2

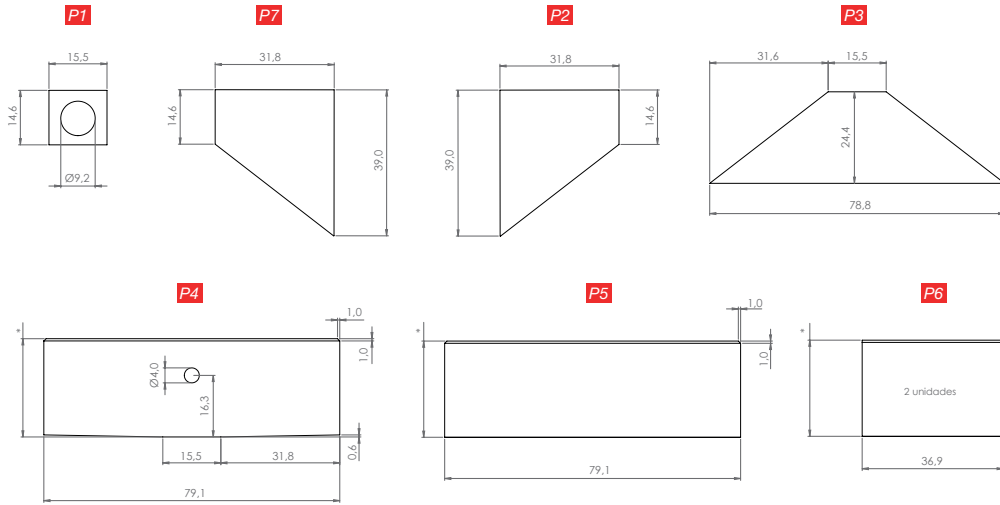

**ESPEJOR CERÁMICA 12MM TILE THICKNESS 12MM ÉPAISSEUR CÉRAMI-
QUE 12MM ESPESSURA CERÂMICA 12MM SPESSORE CERAMICA 12MM**

» **Instalación con cemento cola C2** Installation with C2 adhesive Pose avec colle C2 Instalação com cola C2 Installazione con adesivo C2

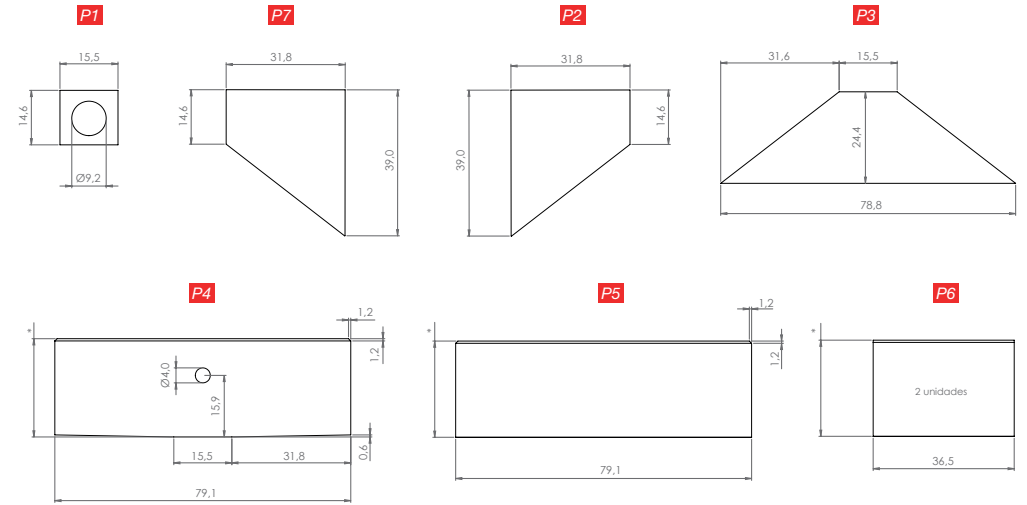

» **Instalación con W-S MASTIC** Installation with W-S MASTIC Pose avec W-S MASTIC Instalação com W-S MASTIC Installazione con W-S MASTIC

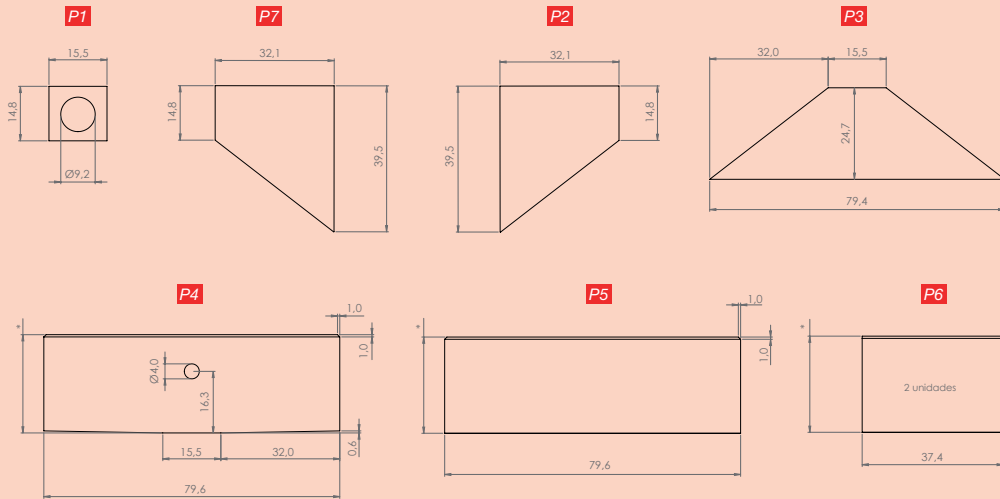

» **Instalación con W-S MASTIC** Installation with W-S MASTIC Pose avec W-S MASTIC Instalação com W-S MASTIC Installazione con W-S MASTIC

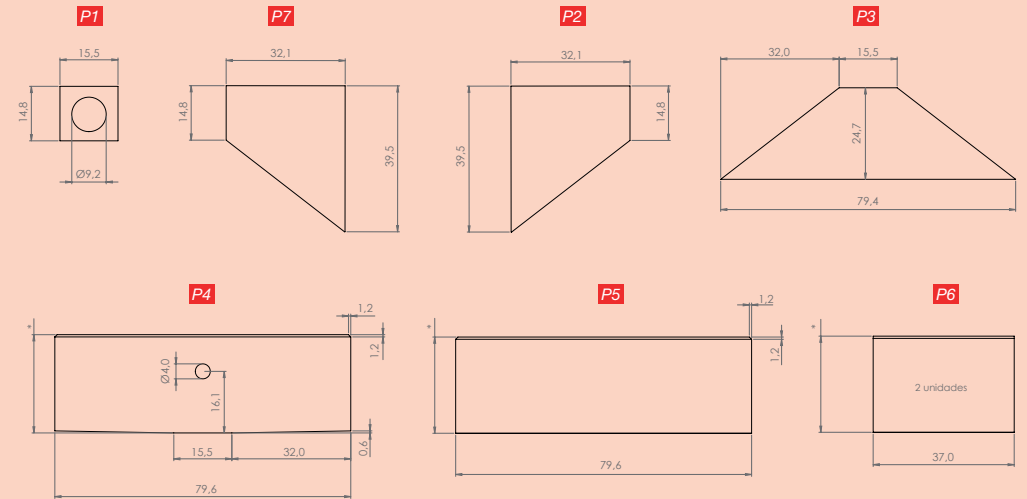

* Depende del espesor de la encimera It depends on the thickness of the countertop Cela dépend de l'épaisseur du plan de travail Dependende da espessura da bancada Dipende dallo spessore del piano di lavoro

* Depende del espesor de la encimera It depends on the thickness of the countertop Cela dépend de l'épaisseur du plan de travail Dependende da espessura da bancada Dipende dallo spessore del piano di lavoro

