

# GUÍA DE INSTALACIÓN **W-S BASINK**

INSTALLATION GUIDE GUIDE D'INSTALLATION GUIA DE INSTALAÇÃO GUIDA D'INSTALLAZIONE

ES. GUÍA PARA UNA INSTALACIÓN DE LAVABO SUSPENDIDO

EN. GUIDE FOR A WALL-MOUNTED BASIN INSTALLATION

FR. GUIDE POUR UNE INSTALLATION DE LAVABO SUSPENDU

IT. GUIDA PER UN'INSTALLAZIONE DI LAVABO SOSPEO

PT. GUIA PARA UMA INSTALAÇÃO DE LAVATÓRIO SUSPENSO

\* Accesorio de uso opcional Accessory for optional use  
 Accessoire d'utilisation facultative Acessório de uso opcional  
 Accessorio ad uso facoltativo

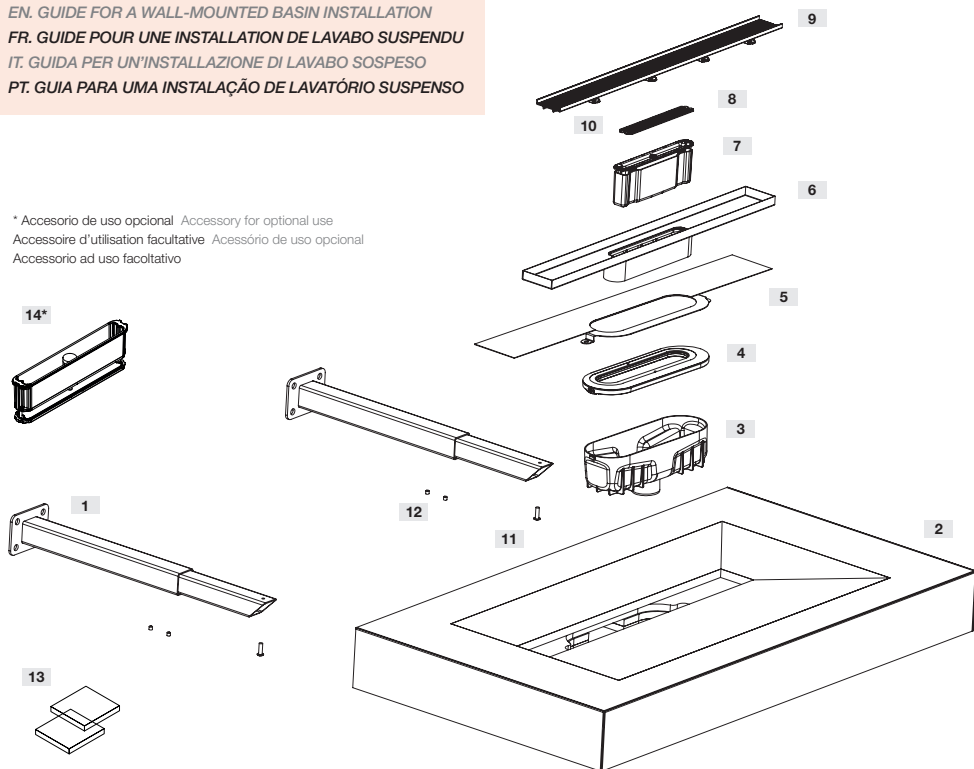

Nº	DENOMINACIÓN	DESCRIPTION	DÉNOMINATION	DESIGNAÇÃO	DENOMINAZIONE	MATERIAL	
1		SOPORTES	SUPPORTS	SUPPORTS	SUPPORTI	SUPPORTES	AISI 304
2	LAVABO W-S BASINK	W-S BASINK BASIN	LAVABO W-S BASINK	LAVABO W-S BASINK	LAVATÓRIO W-S BASINK		XPS
3	CAZOLETA TRYPHON	TRYPHON BODY	COUPELLE TRYPHON	COPPETTA TRYPHON	CAZOLETA TRYPHON		ABS
4		ADAPTADOR	ADAPTER	ADAPTATEUR	ADAPTADOR	ADATTATORE	ABS/SBS
5	REFUERZO METÁLICO CON WATER-STOP	METAL REINFORCEMENT WITH WATER-STOP	RENFORT MÉTALLIQUE AVEC WATER-STOP	RINFORZO METALLICO CON WATER-STOP	REFORÇO METÁLICO CON WATER-STOP		AISI 304* + EVAC
6	CANALETA LINEAL	LINEAR CHANNEL	CANIVEAU LINÉAIRE	CALHA LINEAR	CANALE LINEARE		AISI 304*
7	SIFÓN HIDRÁULICO	HYDRAULIC SIPHON	SIPHON HYDRAULIQUE	SIFÃO HIDRÁULICO	SIFONE IDRAULICO		ABS/TPU
8	RECÓGEPELOS	HAIR COLLECTOR	COLLECTEUR DE CHEVEUX	COLETOR DE CABELO	RACCOGLIPELI		ABS
9	REJILLA LINEAL INTEGRADA	INTEGRA LINEAR GRID	GRILLE LINÉAIRE INTEGRA	GRADE LINEAR INTEGRA	GRIGLIA LINEARE INTEGRA		AL
10	TOPES DE GOMA	RUBBER BUMPERS	BUTÉES EN CAOUTCHOUIC	BATENTES DE BORRACHA	PARACOLPI IN GOMMA		SBS
11		TORNILLOS ALOMADOS M6	M6 DOME-HEAD SCREWS	VIS À TÊTE BOMBÉE M6	VITI A TESTA TONDA M6		-
12		TORNILLOS PRISIONEROS	SET SCREWS	VIS DE SERRAGE	VITI PRIGIONIERE		-
13		SUPLEMENTOS	SPACERS	ENTRETOISES	SPESSORI	SUPLEMENTOS	XPS
14		SIFÓN SECO	DRY SIPHON	SIPHON SEC	SIFÃO SECO	SIFONE MECCANICO	ABS/TPU

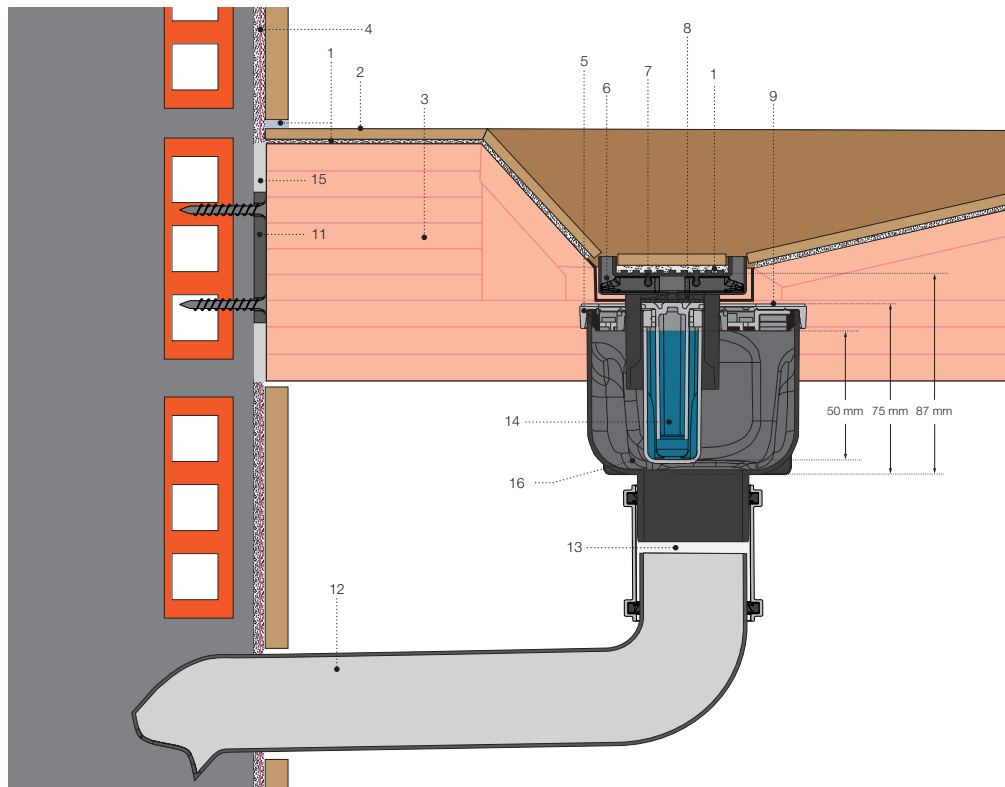

1. Cemento cola C2 o W-S MASTIC / Ciment colle C2 ou W-S MASTIC / Ciment colle C2 / Cemento adhesivo C2 o W-S MASTIC / Cimento cola C2 ou W-S MASTIC
2. Pavimento / Flooring / Carrelage / Piso / Pavimento
3. Lavabo **W-S BASINK** / **W-S BASINK** Basin / Lavabo **W-S BASINK** / Lavabo **W-S BASINK** / Lavatório **W-S BASINK**
4. Lámina WATER-STOP / WATER-STOP membrane / Membrane WATER-STOP / Membrana WATER-STOP / Guaina WATER-STOP
5. Adaptador / Adapter / Adaptateur / Adaptador / Adattatore
6. Canaleta / Channel / Caniveau / Canalina / Canaleta
7. Rejilla / Grate / Grille / Grelha / Griglia
8. Recogepelos / Hair collector / Attrape-cheveux / Coletor de cabelo / Raccogli peli
9. Refuerzo metálico del sumidero / Metal reinforcement of the drain / Renfort métallique du siphon / Rinforzo metallico dello scarico / Reforço metálico do ralo
10. Adhesivo sellador W-S MASTIC / W-S MASTIC adhesive sealant / Mastic adhésif W-S MASTIC / Sigillante adesivo W-S MASTIC / Selante adesivo W-S MASTIC
11. Soportes / Supports / Supports / Supporti / Suportes
12. Tubería de desagüe / Drain pipe / Tuyau de drainage / Tubo de drenagem / Tubo di scarico
13. Conexión\* / Connection\* / Connexion\* / Conexão\* / Connessione\*
14. Cuerpo del sifón con retén de agua / Siphon body with water seal / Corps de siphon avec garde d'eau / Corpo de sifão com retenção de água / Corpo del sifone con colonna d'acqua
15. Adhesivo sellador W-S MASTIC / W-S MASTIC Adhesive Sealant / Mastic-colle W-S MASTIC / Selante adesivo W-S MASTIC / Sigillante adesivo W-S MASTIC
16. Sumidero Tryphon salida vertical / Drain Tryphon vertical-outlet / Siphon Tryphon à sortie verticale / Ralo Tryphon com saída vertical / Scarico Tryphon con uscita verticale

\* No incluido / Not included / Non inclus / Não incluído / Non incluso

## INSTALACIÓN INSTALLATION INSTALLATION INSTALAÇÃO INSTALLAZIONE

» Preparación de la pared / Wall preparation / Préparation du mur / Preparação da parede / Preparazione della parete

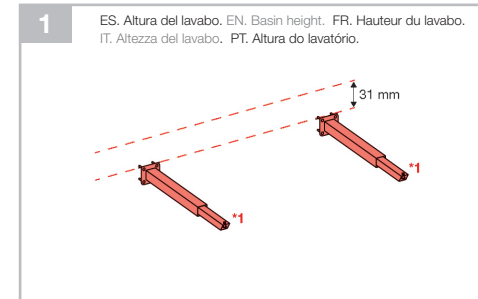

- \*1**
- ES** ATENCIÓN: Los soportes deben estar al mismo nivel.
  - EN** ATTENTION: The supports must be at the same level.
  - FR** ATTENTION: Les supports doivent être au même niveau.
  - PT** ATENÇÃO: Os suportes devem estar no mesmo nível.
  - IT** ATTENZIONE: I supporti devono essere allo stesso livello.

- ES** Utilizando un nivel láser, marcar la posición de los soportes donde se colgará el lavabo. Los soportes se colocarán 31 mm por debajo de la altura final deseada del lavabo.
- EN** Using a laser level, mark the position of the supports where the basin will be hung. The supports should be placed 31 mm below the desired final height of the basin.
- FR** À l'aide d'un niveau laser, marquer la position des supports où sera suspendu le lavabo. Les supports doivent être placés 31 mm en dessous de la hauteur finale souhaitée du lavabo.
- PT** Usando um nível a laser, marque a posição dos suportes onde será pendurado o lavatório. Os suportes devem ser colocados 31 mm abaixo da altura final desejada do lavatório.
- IT** Utilizzando una livella laser, segnare la posizione dei supporti dove verrà appeso il lavandino. I supporti devono essere posizionati 31 mm al di sotto dell'altezza finale desiderata del lavandino.

### \*2 ACCESORIOS NO INCLUIDOS / ACCESSORIES NOT INCLUDED / ACCESSOIRES NON INCLUS / ACCESSORI NON INCLUSI / ACESSÓRIOS NÃO INCLuíDOS

- ES** Para paredes de ladrillo - Usar taco químico y varilla roscada M8 con tuerca y arandela. Para paredes de pladur o paneles - Reforzar la estructura interna para evitar que el lavabo dependa del pladur o paneles para sostenerse. Si la pared es de ladrillo y esta alicatada - Perforar directamente el alicatado.
- EN** For brick walls - Use a chemical anchor and M8 threaded rod with nut and washer. For drywall or panel walls - Reinforce the internal structure to prevent the sink from relying on the drywall or panels for support. If the wall is made of brick and tiled - Drill directly into the tile.
- FR** Pour les murs en brique - Utilisez une cheville chimique et une tige fileté M8 avec écrou et rondelle. Pour les murs en placoplâtre ou panneaux - Renforcez la structure interne pour éviter que le lavabo ne dépende du placoplâtre ou des panneaux pour son support. Si le mur est en brique et carrelé - Percez directement le carrelage.
- PT** Para paredes de tijolo - Use bucha química e haste roscada M8 com porca e arruela. Para paredes de gesso cartonado ou painéis - Reforce a estrutura interna para evitar que a pia dependa do gesso ou painéis para se sustentar. Se a parede for de tijolo e estiver revestida com azulejos - Perfure diretamente o azulejo.
- IT** Per pareti in mattoni - Utilizza tassello chimico e barra filettata M8 con dado e rondella. Per pareti in cartongesso o pannelli - Rafforza la struttura interna per evitare che il lavabo dipenda dal cartongesso o dai pannelli per sostenersi. Se la parete è in mattoni e piastrellata - Forare direttamente sulla piastrella.

» Preparar la instalación del lavabo Prepare the basin installation Préparer l'installation du lavabo Preparar a instalação do lavatório Preparer l'installazione del lavabo

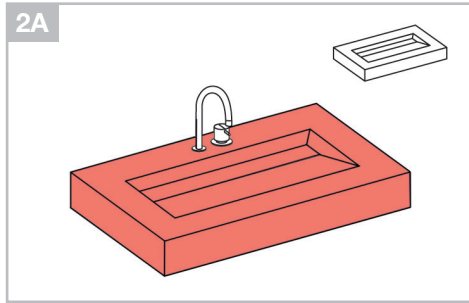

**ES** Elegir si el grifo estará sobre el lavabo (A) o sujeto a la pared (B). En el segundo caso, se puede recortar la parte trasera del lavabo (máx. 10 cm) usando una guía para asegurar un corte recto.

**EN** Choose whether the faucet will be mounted on the basin (A) or attached to the wall (B). In the second case, the back of the basin can be trimmed (max. 10 cm) using a guide to ensure a straight cut.

**FR** Choisir si le robinet sera monté sur le lavabo (A) ou fixé au mur (B). Dans le second cas, l'arrière du lavabo peut être découpé (max. 10 cm) à l'aide d'un guide pour garantir une coupe droite.

**PT** Escolhere se a torneira ficará sobre o lavatório (A) ou fixado à parede (B). No segundo caso, a parte traseira do lavatório pode ser cortada (máx. 10 cm) usando um guia para garantir um corte reto.

**IT** Scegliere se il rubinetto sarà posizionato sul lavabo (A) o fissato alla parete (B). Nel secondo caso, è possibile tagliare la parte posteriore del lavabo (max. 10 cm) utilizzando una guida per assicurare un taglio dritto.

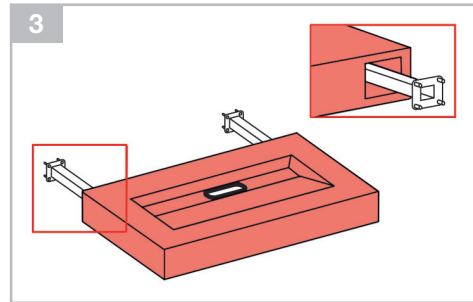
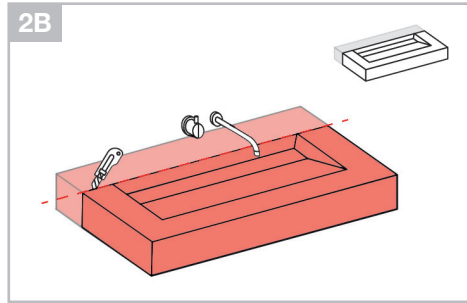

**ES** Presentar el lavabo contra la pared, insertando los soportes en los espacios traseros del lavabo.

**EN** Place the sink against the wall, inserting the brackets in the rear spaces of the basin.

**FR** Placez le lavabo contre le mur, en insérant les bras dans les espaces arrière du lavabo.

**PT** Apresente a pia contra a parede, inserindo os braços nos espaços traseiros do lavatório.

**IT** Posiziona il lavabo contro la parete, inserendo i supporti negli spazi posteriori del lavabo.

**3**

**ES** Si se recortó la parte trasera (2B), ajusta la longitud de los brazos con los tornillos prisioneros.

**EN** If you trimmed the back (2B), adjust the length of the brackets with the set screws.

**FR** Si vous avez découpé l'arrière (2B), ajustez la longueur des bras avec les vis de serrage.

**PT** Se você cortou a parte traseira (2B), ajuste o comprimento dos braços com os parafusos prisioneiros.

**IT** Se hai tagliato la parte posteriore (2B), regola la lunghezza dei supporti con le viti di fermo.

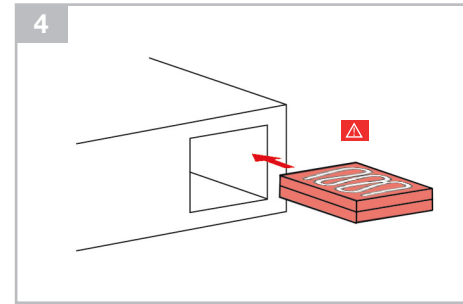
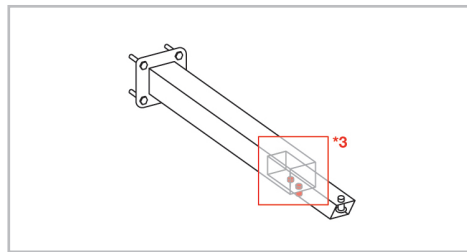

**4**

**ES** Deben quedar por encima de la barra metálica.

**EN** They must sit above the metal bar.

**FR** Ils doivent se placer au-dessus de la barre métallique.

**PT** Devem ficar acima da barra metálica.

**IT** Devono posizionarsi al di sopra della barra metallica.

**ES** Aplicar W-S Mastic sobre los suplementos e insertarlos en los espacios traseros para mejorar el contacto y la rigidez.

**Si el lavabo fue recortado, recortar también los suplementos.**

**EN** Apply W-S Mastic to the shims and insert them into the rear gaps to improve contact and rigidity.

**If the sink was trimmed, trim the supplements as well.**

**FR** Appliquer le mastic W-S sur les cales et les insérer dans les espaces arrière pour améliorer le contact et la rigidité.

**Si le lavabo a été découpé, découpez également les suppléments.**

**PT** Aplicar o mástique W-S sobre os calços e inseri-los nos espaços traseiros para melhorar o contato e a rigidez.

**Se a pia foi cortada, corte também os suplementos.**

**IT** Applicare il mastice W-S sui distanziali e inserirli negli spazi posteriori per migliorare il contatto e la rigidità.

**Se il lavabo è stato tagliato, taglia anche i supplementi.**

» Instalación del grifo Faucet installation Installation du robinet Instalação da torneira Installazione del rubinetto

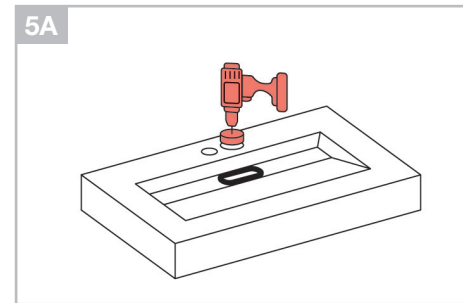

**5A**

**ES** Si el grifo va sobre el lavabo (A), perforar con una corona en la parte posterior hueca del lavabo para instalarlo al finalizar la instalación del revestimiento.

**EN** If the faucet is to be installed on the washbasin (A), drill with a hole saw in the hollow back part of the basin to install it after the wall covering has been completed.

**FR** Si le robinet doit être installé sur le lavabo (A), percer à l'aide d'une scie-cloche à l'arrière creux du lavabo pour l'installer une fois le revêtement terminé.

**PT** Se a torneira for instalada na pia (A), perfurar com uma serra-copo na parte traseira oca do lavatório para instalá-la após a colocação do revestimento.

**IT** Se il rubinetto va montato sul lavabo (A), forare con una sega a tazza nella parte posteriore cava del lavabo per installarlo al termine del rivestimento.

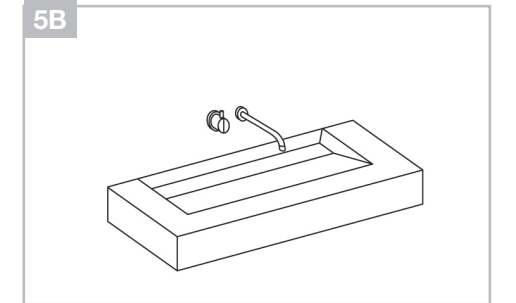

**5B**

**ES** Si el grifo va instalado en la pared (B), dejar preparadas las tomas de agua y realizar la instalación al final.

**EN** If the faucet is installed on the wall (B), prepare the water connections and complete the installation at the end.

**FR** Si le robinet est installé sur le mur (B), préparer les arrivées d'eau et effectuer l'installation à la fin.

**PT** Se a torneira for instalada na parede (B), deixar preparadas as conexões de água e realizar a instalação no final.

**IT** Se il rubinetto è installato a parete (B), preparare gli allacci dell'acqua ed eseguire l'installazione alla fine.

- 6** **ES** Evitar cargar el peso sobre la cazoleta del sumidero durante el revestimiento del lavabo.  
**EN** Avoid placing weight on the drain bowl during the basin tiling.  
**FR** Éviter de mettre du poids sur la cuvette du siphon pendant le revêtement du lavabo.  
**PT** Evitar colocar peso sobre a cuba do ralo durante o revestimento do lavatório.  
**IT** Evitare di caricare peso sulla coppa dello scarico durante il rivestimento del lavabo.

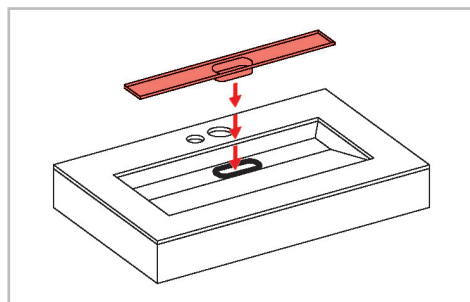
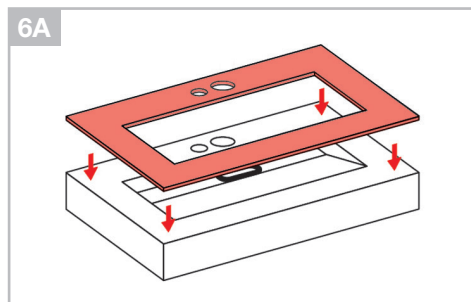

**ES** Primero, instalar la pieza superior y luego colocar la canaleta en el fondo del lavabo. Aplicar una capa homogénea de adhesivo adecuado para el revestimiento seleccionado de 1 mm de espesor en todas las piezas.

**EN** First, install the top piece and then place the channel at the bottom of the basin. Apply a uniform layer of appropriate adhesive for the selected covering, 1 mm thick, on all pieces.

**FR** Tout d'abord, installer la pièce supérieure, puis placer le caniveau au fond du lavabo. Appliquer une couche homogène de colle de 1 mm d'épaisseur sur toutes les pièces.

**PT** Primeiro, instale a peça superior e depois coloque a canaleta no fundo do lavatório. Aplicar uma camada homogênea de adesivo adequado para o revestimento selecionado, com 1 mm de espessura, em todas as peças.

**IT** Per prima cosa, installare il pezzo superiore e poi posizionare la canalina sul fondo del lavabo. Applicare uno strato uniforme di adesivo adatto al rivestimento selezionato, dello spessore di 1 mm, su tutti i pezzi.

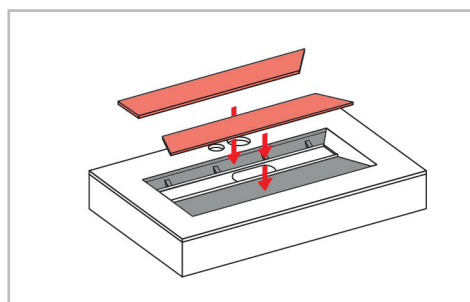
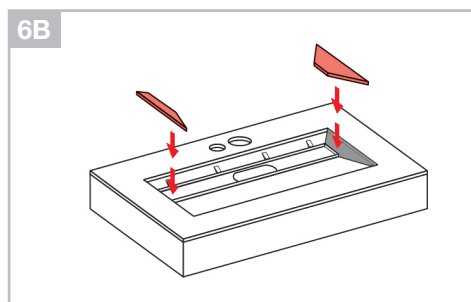

**ES** Colocar las pendientes 1 y 2 y luego las pendientes 3 y 4. Si es necesario, retocar las piezas para reducir los huecos de rejunte. Pegar las pendientes 1 y 2, luego las pendientes 3 y 4.

**EN** Place slopes 1 and 2, then slopes 3 and 4. If necessary, trim the pieces to reduce joint gaps. Glue slopes 1 and 2, then slopes 3 and 4.

**FR** Placez les pentes 1 et 2, puis les pentes 3 et 4. Si nécessaire, ajustez les pièces pour réduire les espaces de joint. Collez les pentes 1 et 2, puis les pentes 3 et 4.

**PT** Coloque as inclinações 1 e 2 e depois as inclinações 3 e 4. Se necessário, ajuste as peças para reduzir os espaços entre as juntas. Cole as inclinações 1 e 2, depois as inclinações 3 e 4.

**IT** Posiziona le pendenze 1 e 2, poi le pendenze 3 e 4. Se necessario, rifinisci i pezzi per ridurre gli spazi delle fughe. Incolla le pendenze 1 e 2, poi le pendenze 3 e 4.

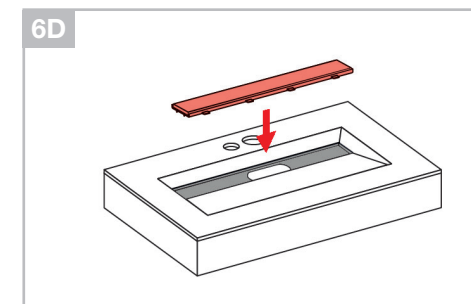
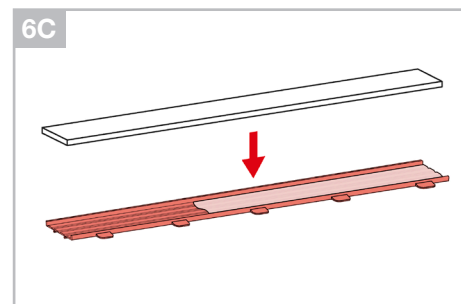

**ES** Colocar el revestimiento en la rejilla utilizando el cemento cola C2 de la instalación o W-S MASTIC.

**EN** Place the covering on the grate using the C2 adhesive from the installation or W-S MASTIC.

**FR** Poser le revêtement sur la grille en utilisant le mortier-colle C2 de l'installation ou le W-S MASTIC.

**PT** Colocar o revestimento na grelha utilizando o cimento-cola C2 da instalação ou o W-S MASTIC.

**IT** Posare il rivestimento sulla griglia utilizzando l'adesivo cementizio C2 dell'installazione oppure W-S MASTIC.

**ES** Instalar la rejilla antes de que fragüe el adhesivo. Ajustar las pendientes si fuese necesario.

**EN** Install the grille before the adhesive sets. Adjust the slopes if necessary.

**FR** Installer la grille avant que l'adhésif ne sèche. Ajuster les pentes si nécessaire.

**PT** Instalar a grade antes que o adesivo endureça. Ajustar as inclinações, se necessário.

**IT** Installare la griglia prima che l'adesivo indurisca. Regolare le pendenze se necessario.

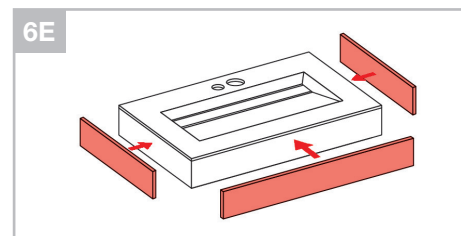

**ES** Pegar el frontal y los laterales exteriores.

**EN** Attach the front and outer sides.

**FR** Collez le devant et les côtés extérieurs.

**PT** Incolle a parte anterior e i lati esterni.

**IT** Cole a parte frontal e os lados exteriores.

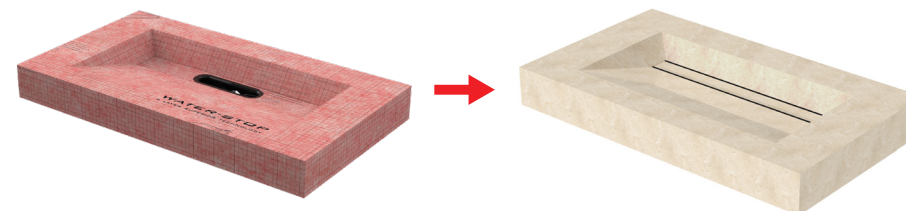

» **Instalación del lavabo** **Basin installation** **Installation du lavabo** **Instalação do lavatório** **Installazione del lavabo**

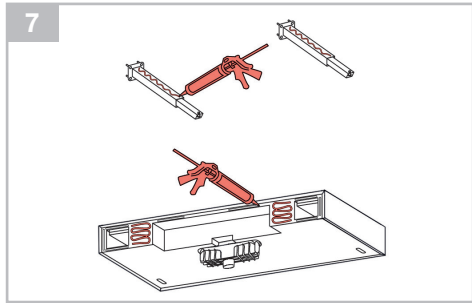

**ES** Aplicar sellador polimérico W-S MASTIC en los soportes y en la parte trasera del lavabo que entrará en contacto con la pared.

**EN** Apply W-S MASTIC polymer sealant on the brackets and on the part of the sink that will come into contact with the wall.

**FR** Appliquez mastic polymère W-S MASTIC sur les bras et sur la partie du lavabo qui sera en contact avec le mur.

**PT** Aplique selante polimérico W-S MASTIC nos braços e na parte da pia que entrará em contato com a parede.

**IT** Applica sigillante polimerico W-S MASTIC sui supporti e sulla parte del lavabo che entrerà in contatto con la parete.

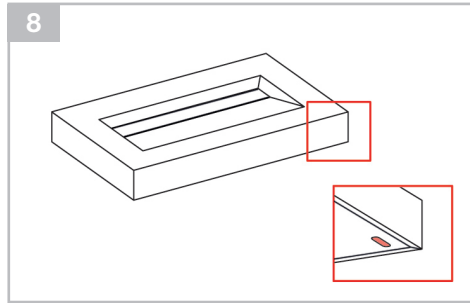

**ES** Colocar el lavabo y nivelar ajustando los tornillos M6 accesibles desde la parte inferior con una llave Allen.

**EN** Place the basin and level it by adjusting the M6 screws accessible from underneath with an Allen key.

**FR** Poser le lavabo et le niveler en ajustant les vis M6 accessibles par le dessous avec une clé Allen.

**PT** Coloque o lavatório e nivele ajustando os parafusos M6 acessíveis pela parte inferior com uma chave Allen.

**IT** Posizionare il lavabo e livellarlo regolando le viti M6 accessibili dalla parte inferiore con una chiave Allen.

**8**

**ES** Evitar cargar el peso sobre la cazoleta del sumidero durante el revestimiento del lavabo.

**EN** Avoid placing weight on the drain bowl during the basin tiling.

**FR** Éviter de mettre du poids sur la cuvette du siphon pendant le revêtement du lavabo.

**PT** Evitar colocar peso sobre a cuba do ralo durante o revestimento do lavatório.

**IT** Evitare di caricare peso sulla coppa dello scarico durante il rivestimento del lavabo.

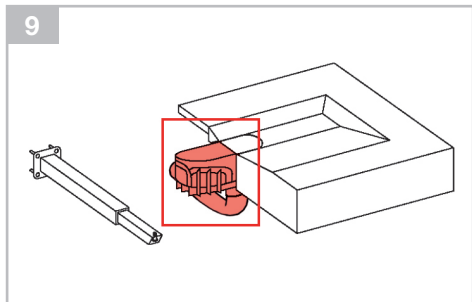

**ES** Conectar el Tryphon Vertical Ø50 a las tuberías.

**EN** Connect the Tryphon Vertical Ø50 to the pipes.

**FR** Connectez le Tryphon Vertical Ø50 aux tuyaux.

**PT** Conecte o Tryphon Vertical Ø50 aos tubos.

**IT** Collega il Tryphon Vertical Ø50 alle tubature.

**8**

**ES** Verificar el diámetro de la tubería de agua y comprobar la necesidad de utilizar un accesorio de conexión (NO INCLUIDO).

**EN** Check the diameter of the water pipe and determine if a connection fitting (NOT INCLUDED) is needed.

**FR** Vérifier le diamètre du tuyau d'eau et vérifier la nécessité d'utiliser un raccord de connexion (NON INCLUS).

**PT** Verificar o diâmetro do tubo de água e conferir a necessidade de utilizar um acessório de conexão (NÃO INCLUIDO).

**IT** Verificare il diametro del tubo dell'acqua e controllare la necessità di utilizzare un raccordo di connessione (NON INCLUSO).

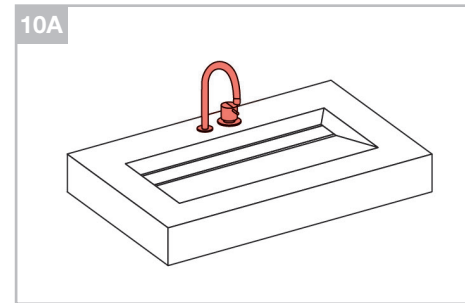

**ES** Una vez seco, instalar el grifo al lavabo o a la pared según se haya elegido al inicio de la instalación.

**EN** Once dry, install the faucet on the basin or on the wall, as chosen at the beginning of the installation.

**FR** Une fois sec, installer le robinet sur le lavabo ou sur le mur, selon le choix fait au début de l'installation.

**PT** Uma volta asciutto, instalar o rubinetto sul lavabo ou sulla parede, como decidido all'inizio dell'installazione.

**IT** Una vez seco, instalar a torneira no lavatório ou na parede, conforme escolhido no início da instalação.

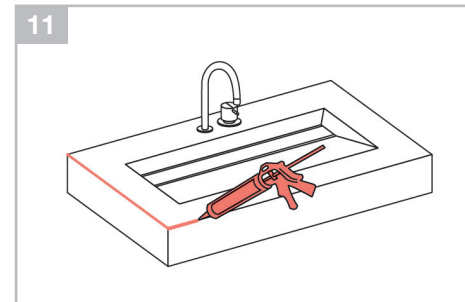
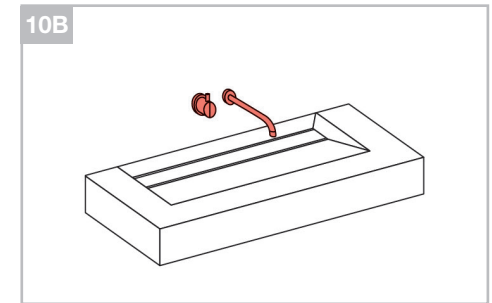

**ES** Rejuntar el lavabo utilizando un rejunte resistente al agua para garantizar la estanqueidad del lavabo.

**EN** Grout the sink using a water-resistant grout to ensure the sink's waterproofing.

**FR** Jointoyer le lavabo en utilisant un joint résistant à l'eau pour garantir l'étanchéité du lavabo.

**PT** Rejuntar a pia usando um rejunte resistente à água para garantir a estanqueidade da pia.

**IT** Fugare il lavabo utilizzando un fugante resistente all'acqua per garantire l'impermeabilità del lavabo.

## INFORMACIÓN ADICIONAL / ADDITIONAL INFORMATION / INFORMATIONS SUPPLÉMENTAIRES / INFORMAÇÕES ADICIONAIS / INFORMAZIONI AGGIUNTIVE

**ES** Para instalar y cortar la cerámica consulte la GUÍA DE CORTE DEL REVESTIMIENTO.

- » Los biselados a 45° están señalados por una doble línea.
- » Si la cerámica es gruesa, puede ser necesario un doble biselado para evitar que se rompa la punta del bisel.
- » No utilizar recubrimientos de más de 11 mm de espesor.

**EN** To install and cut the tiles, refer to the TILE CUTTING GUIDE.

- » 45° bevels are marked by a double line.
- » If the tile is thick, a double bevel may be necessary to prevent the bevel tip from breaking.
- » Do not use coverings thicker than 11 mm.

**FR** Pour installer et couper la céramique, consultez le GUIDE DE COUPE DU REVÊTEMENT.

- » Les chanfreins à 45° sont indiqués par une double ligne.
- » Si la céramique est épaisse, un double chanfrein peut être nécessaire pour éviter la rupture de la pointe du chanfrein.
- » Ne pas utiliser de revêtements de plus de 11 mm d'épaisseur.

**PT** Para instalar e cortar a cerâmica, consulte o GUIA DE CORTE DO REVESTIMENTO.

- » Os biselados a 45° são indicados por uma linha dupla.
- » Se a cerâmica for grossa, pode ser necessário um bisel duplo para evitar a quebra da ponta do bisel.
- » Não utilizar revestimentos com mais de 11 mm de espessura.

**IT** Per installare e tagliare la ceramica, consultare la GUIDA AL TAGLIO DEL RIVESTIMENTO.

- » I bisellamenti a 45° sono segnati da una doppia linea.
- » Se la ceramica è spessa, può essere necessario un doppio bisello per evitare che si rompa la punta del bisello.
- » Non utilizzare rivestimenti con spessore superiore a 11 mm.

## OBSERVACIONES / OBSERVATIONS / OBSERVATIONS / OBSERVAÇÕES / OSSERVAZIONI

### CONDICIONES DEL SOPORTE / SUBSTRATE CONDITIONS / CONDITIONS DU SUPPORT / CONDIÇÕES DA BASE / CONDIZIONI DEL SUPPORTO

**ES** El lavabo debe instalarse sobre una base nivelada, limpia y seca.

**EN** The basin must be installed on a level, clean, and dry surface.

**FR** Le lavabo doit être installé sur une base plane, propre et sèche.

**PT** O lavatório deve ser instalado sobre base nivelada, limpa e seca.

**IT** Il lavabo deve essere installato su una base piana, pulita e asciutta.

### MANEJO Y PROTECCIÓN / HANDLING AND PROTECTION / MANIPULATION ET PROTECTION / MANUSEIO E PROTEÇÃO / MOVIMENTAZIONE E PROTEZIONE

**ES** Evitar impactos durante el transporte e instalación para no dañar los cantos.

**EN** Avoid impacts during transport and installation to protect the edges.

**FR** Éviter les chocs pendant le transport et l'installation pour préserver les arêtes.

**PT** Evite impactos durante o transporte e instalação para proteger as bordas.

**IT** Evitare urti durante il trasporto e l'installazione per proteggere i bordi.

### CONEXIÓN DEL DESAGÜE / DRAIN CONNECTION / CONNEXION DU DRAIN / CONEXÃO DO RALO / COLLEGAMENTO DELLO SCARICO

**ES** Sellar correctamente la conexión del desagüe con adhesivo compatible.

**EN** Properly seal the drain connection using compatible adhesive.

**FR** Sceller correctement la connexion du drain avec un adhésif compatible.

**PT** Vedação correta da conexão do ralo com adesivo compatível.

**IT** Sigillare correttamente il collegamento dello scarico con adesivo compatibile.

### COMPROBACIÓN DE PENDIENTE / SLOPE CHECK / VÉRIFICATION DE LA PENTE / VERIFICAÇÃO DA INCLINAÇÃO / VERIFICA DELLA PENDENZA

**ES** Revisar la pendiente integrada para garantizar evacuación sin acumulación de agua.

**EN** Check the built-in slope to ensure proper water evacuation.

**FR** Vérifier la pente intégrée pour garantir une évacuation correcte de l'eau.

**PT** Verificar a inclinação integrada para garantir o escoamento da água.

**IT** Controllare la pendenza integrata per assicurare un corretto deflusso dell'acqua.

### TIEMPO DE SECADO / CURING TIME / TEMPS DE SÉCHAGE / TEMPO DE CURA / TEMPO DI ASCIUGATURA

**ES** Esperar el curado total del adhesivo antes de utilizar el lavabo.

**EN** Allow full curing of the adhesive before using the basin.

**FR** Attendre le séchage complet de la colle avant d'utiliser le lavabo.

**PT** Aguardar a cura total do adesivo antes usar o lavatório.

**IT** Attendere la completa asciugatura dell'adesivo prima di utilizzare il lavabo.

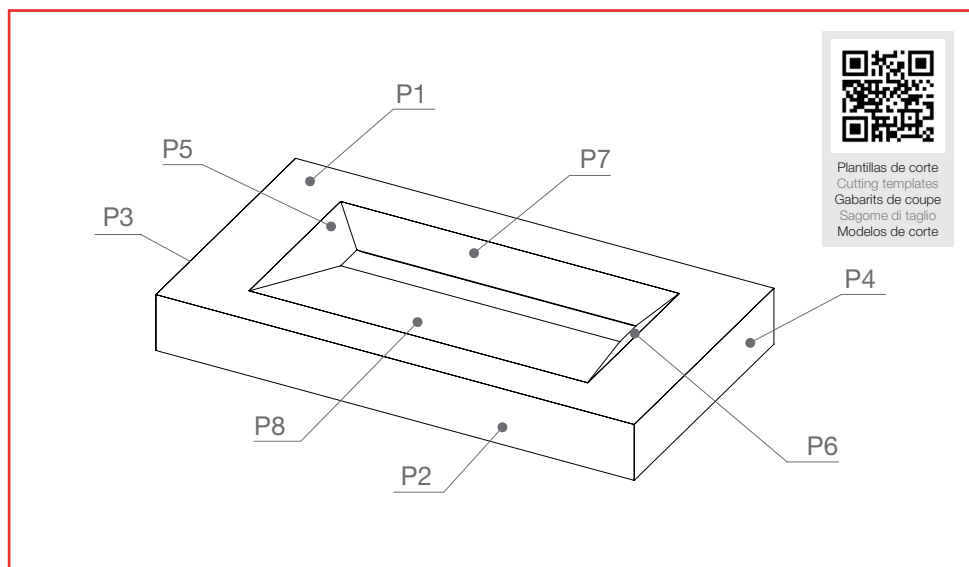

# GARANTÍA WARRANTY GARANTIE GARANTIA GARANZIA

ES. Estil Gurú S.L.U. como empresa fabricante de sistemas para impermeabilización y aislamiento, y de sistemas de desagüe asociados a la impermeabilización, garantiza la calidad y prestaciones de sus productos.

Estil Gurú, S.L.U. garantiza que sus productos cumplen las especificaciones técnicas y normativas de calidad que les son de aplicación. Que los productos están libres de defectos de fabricación y no fallarán en condiciones de uso normal durante el período de garantía aplicable indicado en este documento, con la condición de que los productos se instalen de conformidad con las hojas de datos técnicos y guías de instalación de producto emitidas por Estil Guru S.L.U. que están vigentes en el momento de la instalación, y con las regulaciones gubernamentales y de la industria.

Esta Garantía limitada está condicionada y se considerará nula y sin efecto y Estil Guru tendrá derecho a rechazar cualquier reclamación si los productos se han almacenado o instalado incorrectamente, o los productos están sujetos a uso anormal, falta de mantenimiento, o se han utilizado de una manera distinta a aquella para la que fueron diseñados.

Los productos y sistemas cuentan con certificado de garantía de fabricante por 10 años respaldada por póliza de seguro R.C.

EN. Estil Guru S.L.U., as a manufacturer of waterproofing and insulation systems, and associated drainage systems, guarantees the quality and performance of its products.

Estil Guru, S.L.U. guarantees that its products meet the technical specifications and quality standards applicable to them. That the products are free from manufacturing defects and will not fail under normal conditions of use during the applicable warranty period indicated in this document, provided that the products are installed in accordance with the technical data sheets and product installation guides issued by Estil Guru S.L.U. that are in force at the time of installation, and with governmental and industry regulations.

This Limited Warranty is conditioned and will be considered null and void, and Estil Guru will have the right to reject any claim if the products have been stored or installed incorrectly, or the products are subject to abnormal use, lack of maintenance, or have been used in a manner different from that for which they were designed.

The products and systems come with a manufacturer's warranty certificate for 10 years backed by an R.C. insurance policy.

FR. Estil Guru S.L.U., en tant qu'entreprise fabricant des systèmes d'étanchéité et d'isolation, ainsi que des systèmes de drainage associés à l'étanchéité, garantit la qualité et les performances de ses produits.

Estil Guru, S.L.U. garantit que ses produits répondent aux spécifications techniques et aux normes de qualité qui leur sont applicables. Que les produits sont exempts de défauts de fabrication et ne présenteront pas de défaillance dans des conditions normales d'utilisation pendant la période de garantie applicable indiquée dans ce document, à condition que les produits soient installés conformément aux fiches techniques et aux guides d'installation des produits émis par Estil Guru S.L.U. qui sont en vigueur au moment de l'installation, et avec les réglementations gouvernementales et industrielles.

Cette garantie limitée est conditionnée et sera considérée comme nulle et non avenue, et Estil Guru aura le droit de rejeter toute réclamation si les produits ont été stockés ou installés de manière incorrecte, ou si les produits sont soumis à une utilisation anormale, à un manque de maintenance, ou s'ils ont été utilisés d'une manière différente de celle pour laquelle ils ont été conçus.

Les produits et systèmes sont accompagnés d'un certificat de garantie du fabricant de 10 ans, soutenu par une police d'assurance R.C.

PT. Estil Guru S.L.U., como empresa fabricante de sistemas de impermeabilização e isolamento, e de sistemas de drenagem associados à impermeabilização, garante a qualidade e o desempenho de seus produtos.

Estil Guru, S.L.U. garante que seus produtos atendem às especificações técnicas e normas de qualidade aplicáveis a eles. Que os produtos estão livres de defeitos de fabricação e não falharão em condições normais de uso durante o período de garantia aplicável indicado neste documento, desde que os produtos sejam instalados de acordo com as fichas técnicas e guias de instalação do produto emitidas pela Estil Guru S.L.U. que estão em vigor no momento da instalação, e com as regulamentações governamentais e da indústria.

Esta Garantia Limitada é condicionada e será considerada nula e sem efeito, e a Estil Guru terá o direito de rejeitar qualquer reclamação se os produtos tiverem sido armazenados ou instalados incorretamente, ou se os produtos estiverem sujeitos a uso anormal, falta de manutenção, ou se tiverem sido utilizados de maneira diferente daquela para a qual foram projetados.

Os produtos e sistemas são acompanhados de um certificado de garantia do fabricante por 10 anos, apoiado por uma apólice de seguro R.C.

IT. Estil Guru S.L.U., come azienda produttrice di sistemi per impermeabilizzazione e isolamento, e di sistemi di drenaggio associati all'impermeabilizzazione, garantisce la qualità e le prestazioni dei suoi prodotti.

Estil Guru, S.L.U. garantisce che i suoi prodotti rispettino le specifiche tecniche e le normative di qualità applicabili. Che i prodotti siano privi di difetti di fabbricazione e non falliranno in condizioni normali di utilizzo durante il periodo di garanzia applicabile indicato in questo documento, a condizione che i prodotti siano installati in conformità con le schede tecniche e le guide di installazione del prodotto emesse da Estil Guru S.L.U. che sono in vigore al momento dell'installazione, e con le normative governative e del settore.

Questa Garanzia Limitata è condizionata e sarà considerata nulla e senza effetto, e Estil Guru avrà il diritto di respingere qualsiasi reclamo se i prodotti sono stati immagazzinati o installati in modo non corretto, o se i prodotti sono soggetti a un uso anormale, mancanza di manutenzione, o sono stati utilizzati in modo diverso da quello per cui sono stati progettati.

I prodotti e i sistemi sono forniti con certificato di garanzia del produttore per 10 anni, garantiti da una polizza assicurativa R.C.



ES. Los documentos acreditativos, declaraciones y certificaciones están disponibles en la sección de descargas de la página web [www.estilguru.com](http://www.estilguru.com) y pueden solicitarse por correo electrónico a nuestro servicio de atención al cliente en la dirección [atencionalcliente@estilguru.com](mailto:atencionalcliente@estilguru.com)

EN. Supporting documents, declarations and certifications are available in the download section of the website [www.estilguru.com](http://www.estilguru.com) and can also be requested via email from our customer service department at [atencionalcliente@estilguru.com](mailto:atencionalcliente@estilguru.com)

FR. Les documents de support, déclarations et certifications sont disponibles dans la section de téléchargement du site web [www.estilguru.com](http://www.estilguru.com) et peuvent être demandés par e-mail auprès de notre service client à l'adresse [atencionalcliente@estilguru.com](mailto:atencionalcliente@estilguru.com)

PT. Os documentos de suporte, declarações e certificações estão disponíveis na seção de download do site [www.estilguru.com](http://www.estilguru.com) e podem ser solicitados por e-mail através do nosso serviço de atendimento ao cliente em [atencionalcliente@estilguru.com](mailto:atencionalcliente@estilguru.com)

IT. Documenti di supporto, dichiarazioni di prestazione e certificazioni sono disponibili nella sezione download del sito web [www.estilguru.com](http://www.estilguru.com) e possono essere richiesti via email al nostro servizio clienti all'indirizzo [atencionalcliente@estilguru.com](mailto:atencionalcliente@estilguru.com)